

Corian® SMART SHOWER TRAYS

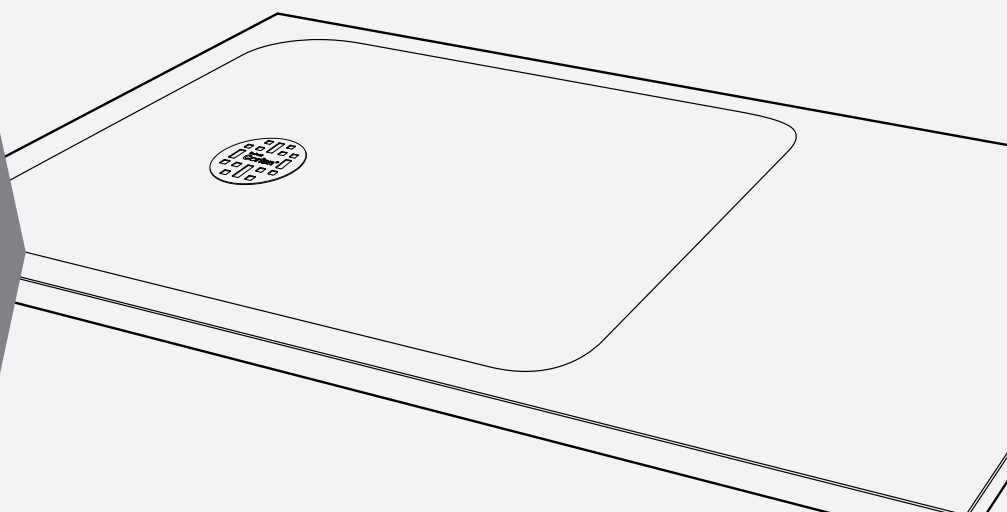

EN Installation, safe use and maintenance instructions

THIS DOCUMENT INCLUDES IMPORTANT SAFETY INSTRUCTIONS.
PLEASE GIVE IT TO THE END USER AFTER INSTALLATION.

DE Hinweise für Installation, sichere Nutzung und Pflege

DIESES DOKUMENT ENTHÄLT WICHTIGE SICHERHEITSHINWEISE.
ÜBERGEBEN SIE ES NACH DER INSTALLATION BITTE DEM ENDBENUTZER.

ES Instrucciones de instalación, uso seguro y mantenimiento

ESTE DOCUMENTO INCLUYE INSTRUCCIONES DE SEGURIDAD IMPORTANTES.
POR FAVOR, ENTREGAR AL USUARIO FINAL UNA VEZ FINALIZADA LA INSTALACIÓN.

FR Instructions d'installation, de sécurité d'utilisation et d'entretien

CE DOCUMENT CONTIENT D'IMPORTANTES CONSIGNES DE SÉCURITÉ.
VEUILLEZ LES REMETTRE À L'UTILISATEUR FINAL APRÈS L'INSTALLATION.

IT Istruzioni per l'installazione, uso sicuro e manutenzione

IL PRESENTE OPUSCOLO COMPRENDE IMPORTANTI ISTRUZIONI SULLA SICUREZZA.
SI PREGA DI CONSEGNARLO ALL'UTENTE FINALE DOPO L'INSTALLAZIONE.

NL Installatie, veilig gebruik en onderhoudsinstructies

DIT DOCUMENT BEVAT BELANGRIJKE VEILIGHEIDSINSTRUCTIES.
GEEF HET AAN DE EINDGEBRUIKER NA INSTALLATIE.



Corian.



ENDLESS EVOLUTION

EN BEFORE YOU BEGIN

Observe all of the local plumbing and building regulations. The following instructions are to be followed by qualified personnel with the technical background and experience needed to manage the product safely.

This shower tray should only be used in domestic environments at room temperature.

The Manufacturer shall not be held responsible and the warranty shall no longer be valid in the event of improper use.

DE VOR DEM BEGINN

Achten Sie darauf, dass alle geltenden Sanitär- und Bauvorschriften eingehalten werden.

Die folgenden Installationsanweisungen wurden für qualifizierte Personen mit dem für die sichere Ausführung der Arbeiten notwendigen technischen Hintergrundwissen zusammengestellt.

Diese Badewanne wurde für die Nutzung im Haus bei Zimmertemperatur entworfen.

Bei unsachgemäßer Verwendung erlischt die Produktgarantie und der Hersteller übernimmt keine Haftung für etwaige Schäden.

ES ANTES DE EMPEZAR

Observar todas las normas correspondientes de fontanería y construcción.

Las siguientes instrucciones están dirigidas a profesionales cualificados con los conocimientos y la experiencia necesarios para gestionar el producto de forma segura.

Este plato de ducha debe utilizarse únicamente en entornos domésticos a temperatura ambiente.

El fabricante no aceptará ninguna responsabilidad y la garantía quedará invalidada en caso de uso indebido del producto.

FR AVANT DE COMMENCER

Respectez l'ensemble des réglementations locales relatives à la construction et la plomberie.

Les instructions suivantes doivent être suivies par un personnel qualifié possédant les compétences techniques et l'expérience nécessaires pour manipuler et installer le produit. Ce receveur de douche doit être utilisé uniquement dans des environnements domestiques et à température ambiante.

En cas d'utilisation inappropriée, le fabricant ne peut être tenu responsable et la garantie ne sera plus valide.

IT PRIMA DI INIZIARE

Attenersi a tutte le normative idrauliche ed edilizie locali.

Per un utilizzo sicuro del prodotto, le seguenti istruzioni devono essere eseguite da personale qualificato con esperienza e competenze tecniche.

Questo piatto doccia deve essere usato esclusivamente in ambienti domestici a temperatura ambiente.

Il produttore non si assume alcuna responsabilità e la garanzia sarà invalidata in caso di uso improprio.

NL VOORDAT U BEGINT

Volg alle lokale bouw- en sanitaire installatievoorschriften.

De volgende instructies moeten gevolgd worden door bevoegd personeel met de nodige technische achtergrond en ervaring om het product veilig te hanteren.

Deze douche is enkel geschikt voor huishoudelijk gebruik bij kamertemperatuur.

De fabrikant kan niet aansprakelijk gesteld worden en de garantie is ongeldig in het geval van ongepast gebruik.

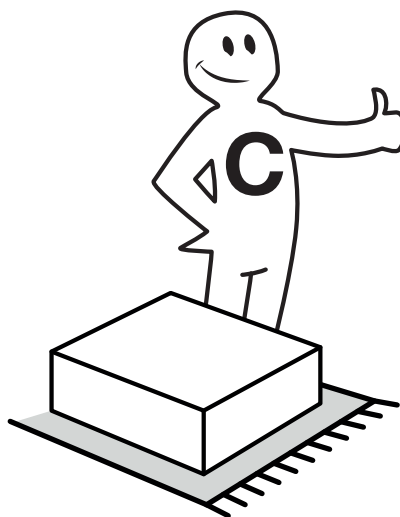
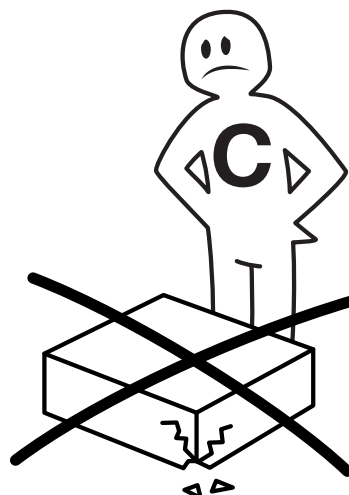

EN Unpack and inspect the shower tray to check for possible damage.

DE Packen Sie die Duschwanne aus und überprüfen Sie sie auf etwaige Schäden.

ES Desembalar e inspeccionar el plato de ducha para comprobar si existen daños.

FR Déballer et inspecter le receveur de douche pour vérifier qu'il n'a pas subi de dommages

IT Sballare ed esaminare il piatto doccia per verificare l'eventuale presenza di danni.







NL Pak de douchebak uit en controleer hem op mogelijke schade

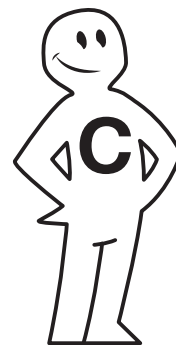

**WARNING:
HEAVY**

2x



- 
 - EN NO screws
 - DE KEINE Schrauben
 - ES SIN tornillos
 - FR AUCUNE vis
 - IT NESSUNA vite
 - NL GEEN schroeven
- 
 - EN NO leaks
 - DE KEINE undichten Stellen
 - ES SIN fugas
 - FR AUCUNE fuite
 - IT NESSUNA perdita
 - NL GEEN lekken
- 
 - EN Flat level surface
 - DE Flache, ebene Oberfläche
 - ES Superficie plana y nivelada
 - FR Surface plane, de niveau
 - IT Superficie piana, livellata
 - NL Effen gelijk oppervlak
- 
 - EN Dry surface
 - DE Trockene Oberfläche
 - ES Superficie seca
 - FR Surface sèche
 - IT Superficie asciutta
 - NL Droog oppervlak
- 
 - EN Clean surface
 - DE Saubere Oberfläche
 - ES Superficie limpia
 - FR Surface propre
 - IT Superficie pulita
 - NL Schoon oppervlak
- 
 - EN Rigid base, compression resistant
 - DE Feste, formbeständige Grundfläche
 - ES Base rígida, resistente a la compresión
 - FR Support rigide, résistant à la compression
 - IT Base rigida, resistente alla compressione
 - NL Stevige basis, druckbestendig
- 
 - EN Wait 24h before pouring water into the tray
 - DE Warten Sie nach dem Einbau 24 Stunden, bis Sie Wasser in die Duschwanne füllen
 - ES Esperar 24 horas antes de verter agua en el plato
 - FR Attendez 24h avant de verser de l'eau dans le receveur
 - IT Attendere 24 ore prima di aprire l'acqua sul piatto doccia
 - NL Wacht 24 uur om water in de bak te gieten

- 
 - EN Level
 - DE Wasserwaage
 - ES Nivel
 - FR Niveau
 - IT Livello
 - NL Waterpas
- 
 - EN Silicone
 - DE Silikon
 - ES Silicona
 - FR Silicone
 - IT Silicone
 - NL Silicone
- 
 - EN Metre
 - DE Meterstab
 - ES Cinta métrica
 - FR Mètre
 - IT Metro
 - NL Meter
- 
 - EN Circular saw
 - DE Kreissäge
 - ES Sierra circular
 - FR Scie circulaire
 - IT Sega circolare
 - NL Cirkelzaag

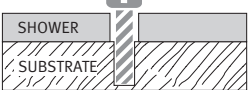
EN If a mechanical fixing is needed, drill a hole in the material and fix the screw to the substrate.

DE Wenn eine mechanische Befestigung erforderlich ist, bohren Sie ein Loch in das Material und drehen Sie die Schraube in den Untergrund.



ES Si es necesaria la fijación mecánica, taladrar un orificio en el material y fijar el tornillo al sustrato.

FR Si une fixation mécanique est nécessaire, percez un trou dans le matériau et fixez la vis sur le support.

IT Se è richiesto un fissaggio meccanico, praticare un foro nel materiale e fissare la vite nel supporto.

NL Als er een mechanische bevestiging nodig is, boor een gat in het materiaal en maak de schoef vast aan de ondergrond.

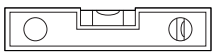
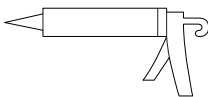
WORK TOOLS
ARBEITSWERKZEUGE
HERRAMIENTAS DE TRABAJO
OUTILS DE TRAVAIL
STRUMENTI DI LAVORO
GEREEDSCHAPPEN

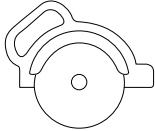
INSTALLATION
INSTALLATION
INSTALACIÓN
INSTALLATION
INSTALLAZIONE
INSTALLATIE

OPTION 1

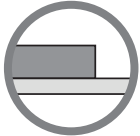

- EN Top mount Shower Tray
- DE Aufgesetzte Duschwanne
- ES Plato de ducha superpuesto
- FR Receveur de douche avec montage en hauteur
- IT Piatto doccia in appoggio
- NL Opbouw douchebak

OPTION 2

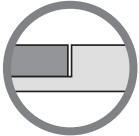

- EN Integrated Shower Tray
- DE Integrierte Duschwanne
- ES Plato de ducha empotrado
- FR Receveur de douche intégré
- IT Piatto doccia filo pavimento
- NL Geïntegreerde douchebak

1. PREPARING THE INSTALLATION SITE / VORBEREITUNG DER EINBAUSTELLE / PREPARACIÓN DEL PUNTO DE INSTALACIÓN
 PRÉPARATION DU SITE D'INSTALLATION / PREPARAZIONE DEL LUOGO DI INSTALLAZIONE / VOORBEREIDING VAN DE PLAATS VAN INSTALLATIE

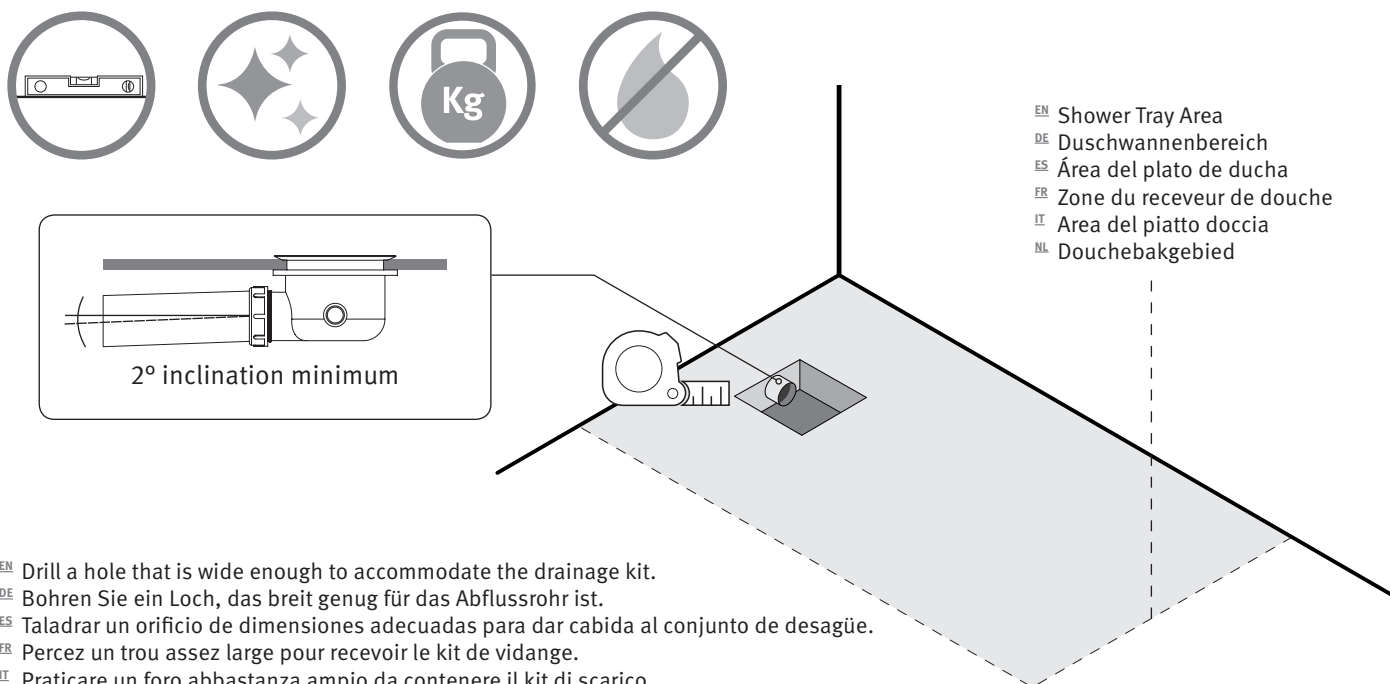

- EN Drill a hole that is wide enough to accommodate the drainage kit.
- DE Bohren Sie ein Loch, das breit genug für das Abflussrohr ist.
- ES Taladrar un orificio de dimensiones adecuadas para dar cabida al conjunto de desagüe.
- FR Percez un trou assez large pour recevoir le kit de vidange.
- IT Praticare un foro abbastanza ampio da contenere il kit di scarico.
- NL Boor een gat dat breed genoeg is voor de afvoerkit.

2. PREPARING THE SHOWER TRAY / VORBEREITUNG DER DUSCHWANNE / PREPARACIÓN DEL PLATO DE DUCHA
 PRÉPARATION DU RECEVEUR DE DOUCHE / PREPARAZIONE DEL PIATTO DOCCIA / VOORBEREIDING VAN DE DOUCHEBAK

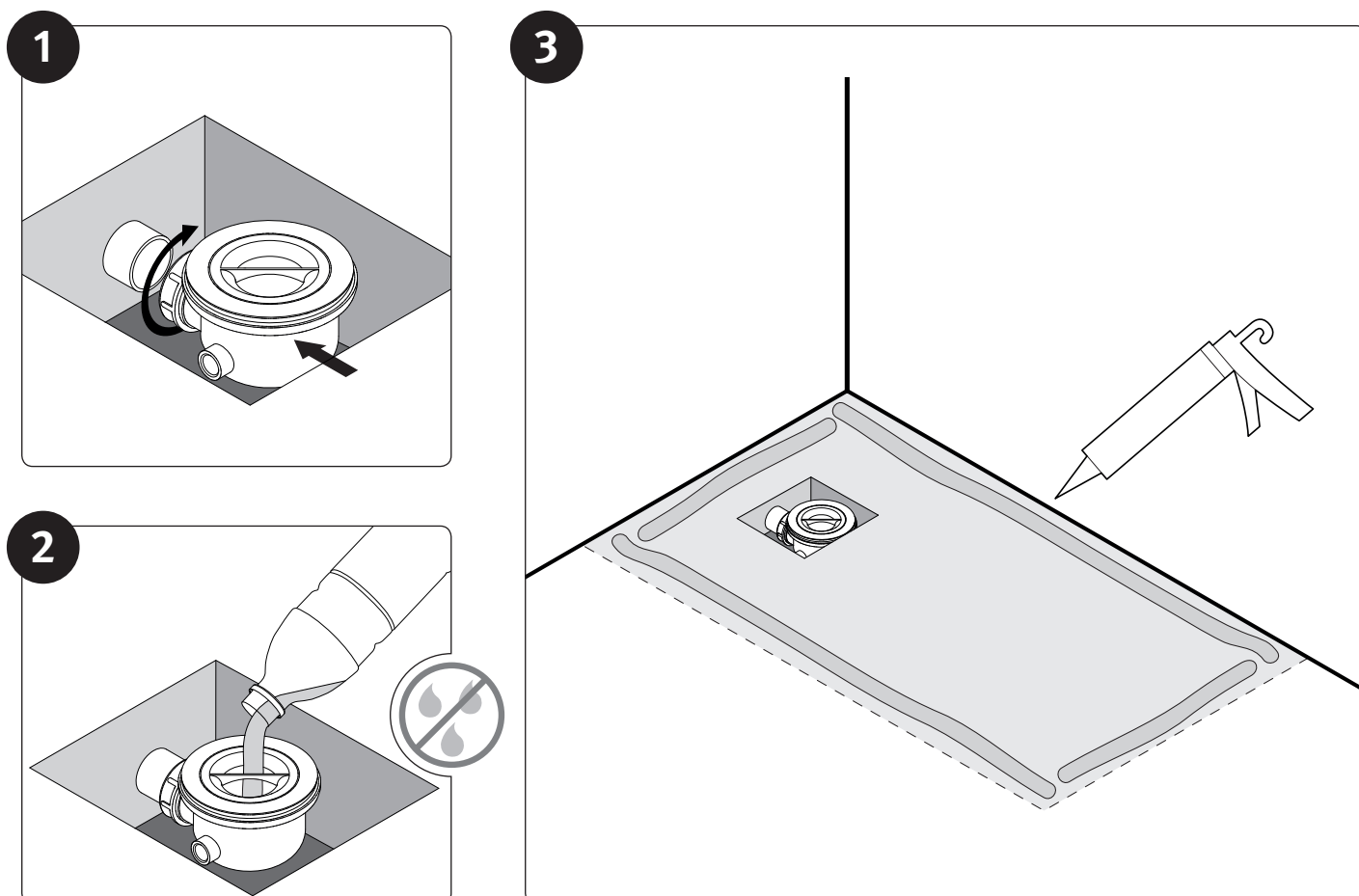

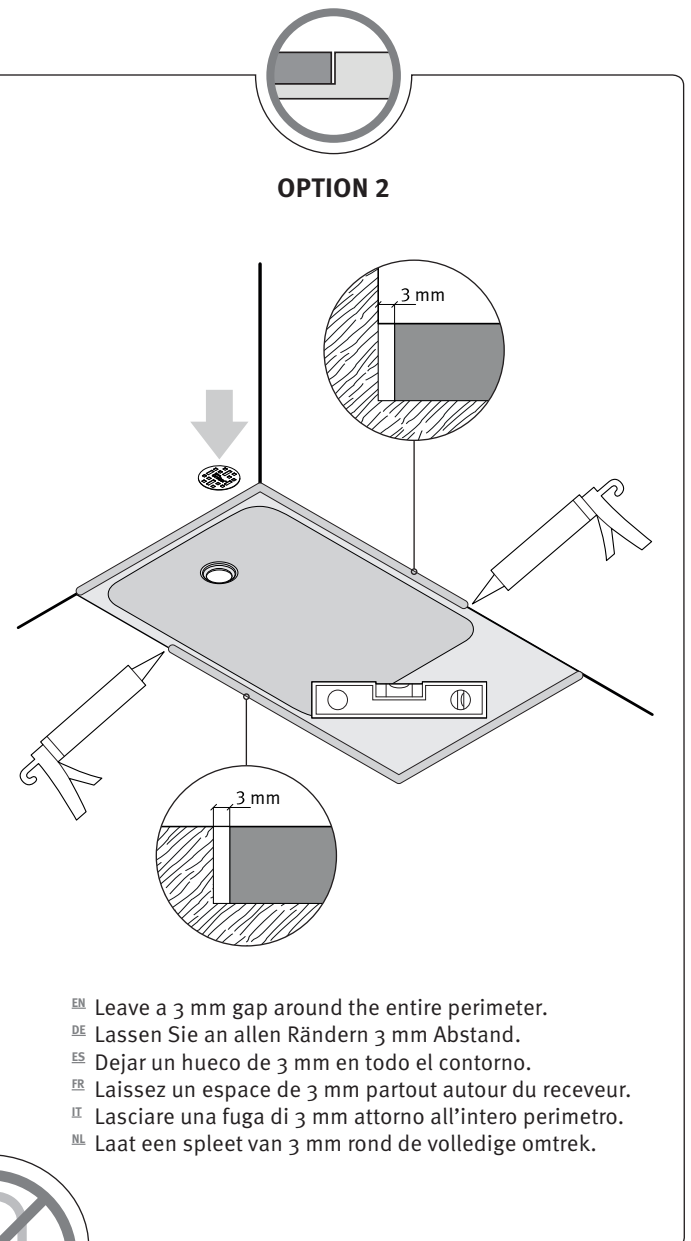
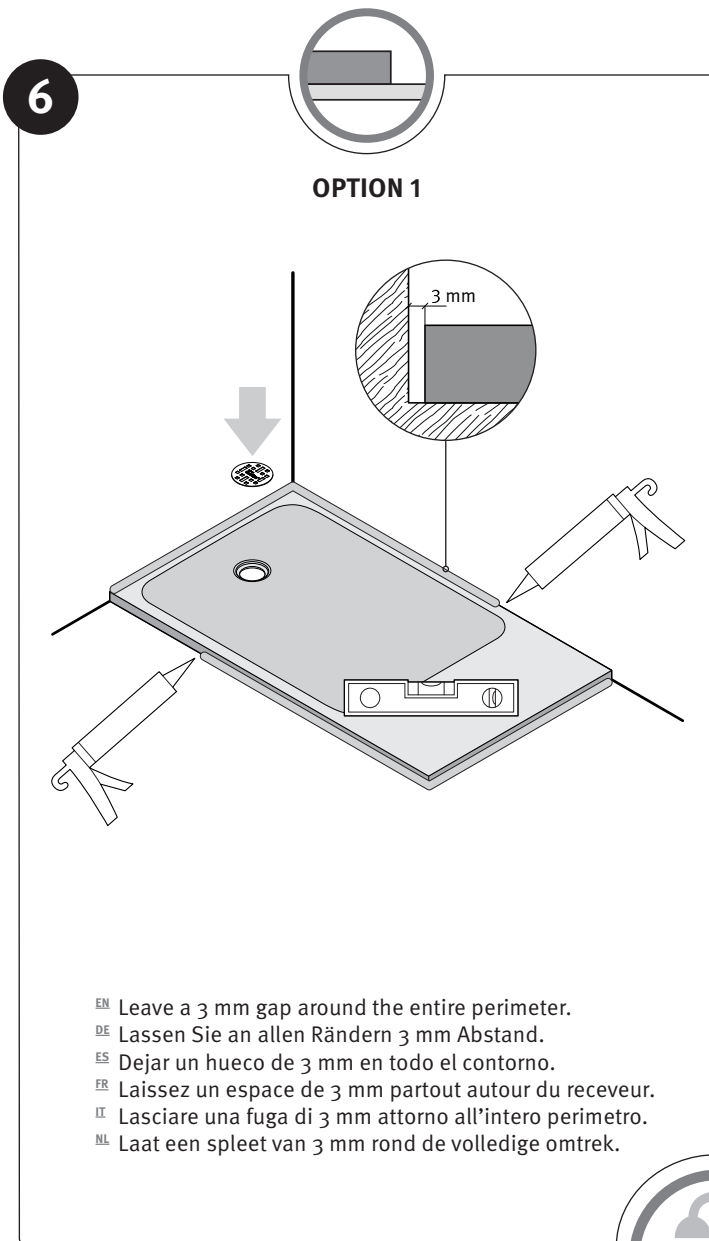
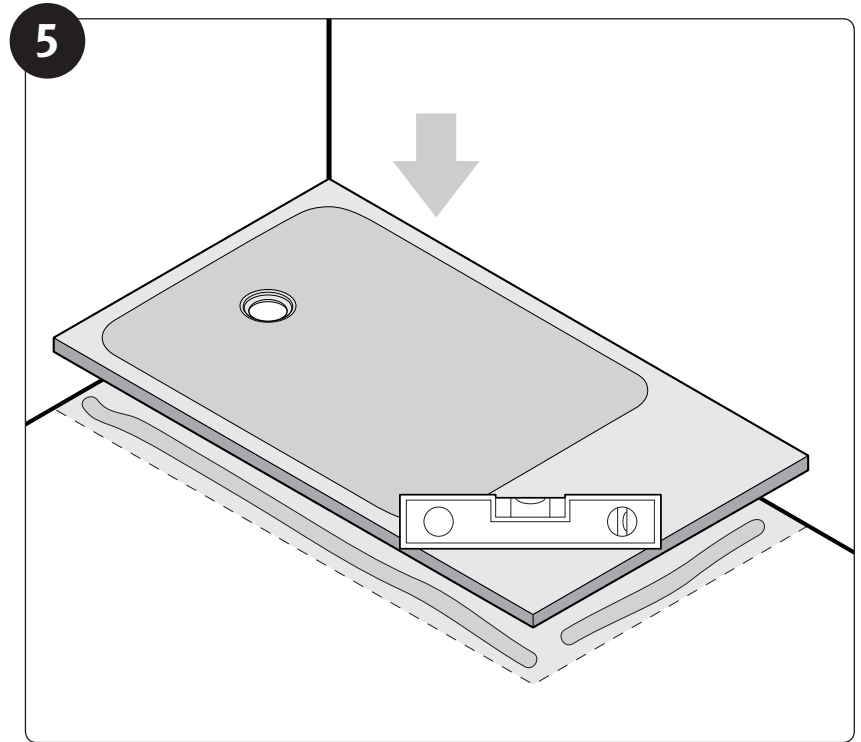
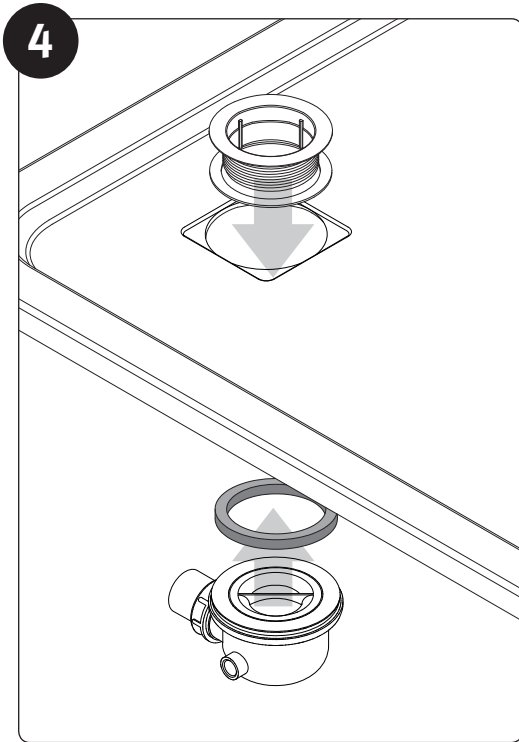

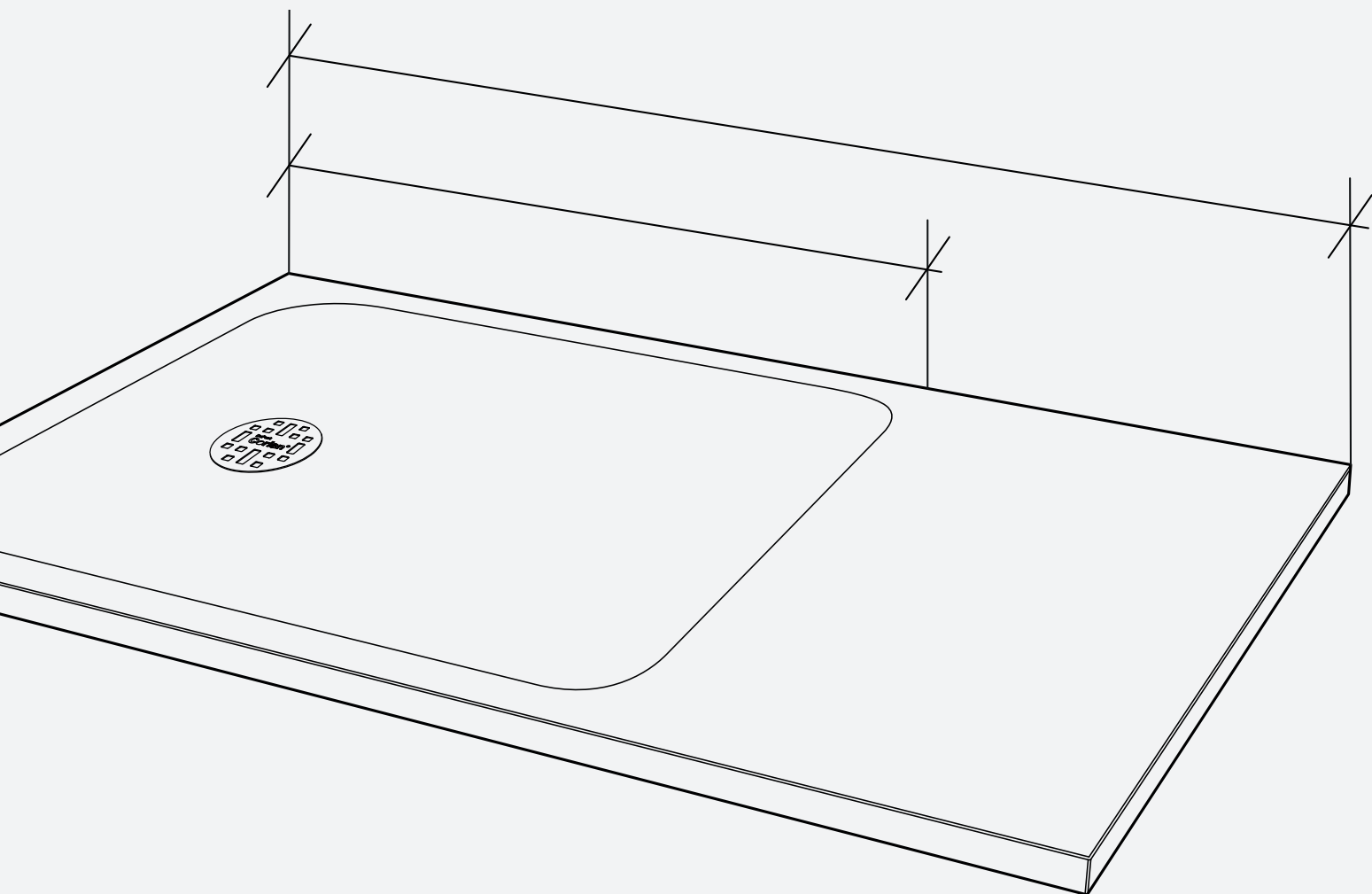

Corian® SMART SHOWER TRAYS

- ^{EN} Cutting to length and producing an edge
- ^{DE} Zuschneiden und Blendenherstellung
- ^{ES} Recorte de la longitud y creación de rebordes
- ^{FR} Coupe sur mesure et création d'un rebord
- ^{IT} Riduzione lunghezza e creazione bordo
- ^{NL} Op lengte snijden en een randafwerking aanbrengen



EN NO Grinder
 DE KEINE Schleifmaschine
 ES NO amoladora
 FR PAS de meuleuse
 IT NO flessibile
 NL GEEN slijpmachine



EN NO Jig saw
 DE KEINE Stichsäge
 ES NO sierra de vaivén
 FR PAS de scie sauteuse
 IT NO seghetto alternativo
 NL GEEN decoupeerzaag



EN Adhesive tape
 DE Tape Klebeband
 ES Cinta adhesiva
 FR Ruban adhésif
 IT Nastro adesivo
 NL Zelfklevende tape

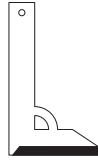

EN Square Angle
 DE Winkelmaß
 ES Escuadra
 FR Équerre
 IT Angolo retto
 NL Winkelhaak

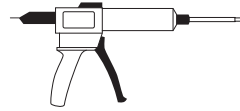

EN DuPont Joint Adhesive
 DE DuPont Verbindungskleber
 ES Adhesivo para juntas DuPont
 FR Adhésif pour joints DuPont
 IT Adesivo DuPont
 NL DuPont Joint Adhesive lijm

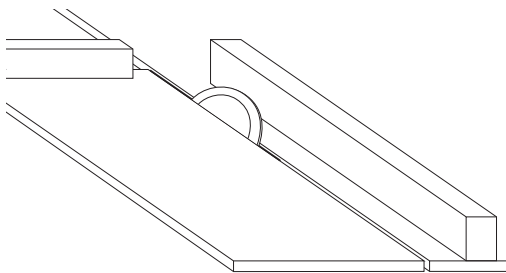

EN Tilttable table Saw
 DE Kippbare Tischsäge
 ES Escuadradora inclinable
 FR Scie à format inclinable
 IT Squadratrice inclinabile
 NL Kantelbare tafelzaag

WORK TOOLS

ARBEITSWERKZEUGE

HERRAMIENTAS DE TRABAJO

OUTILS DE TRAVAIL

STRUMENTI DI LAVORO

GEREEDSCHAPPEN

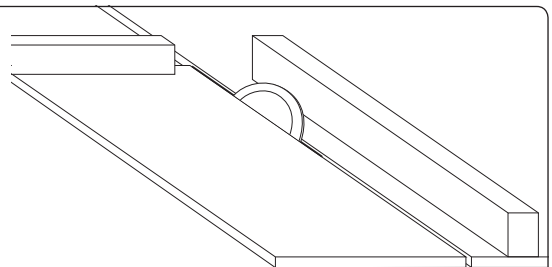
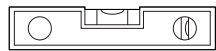

1

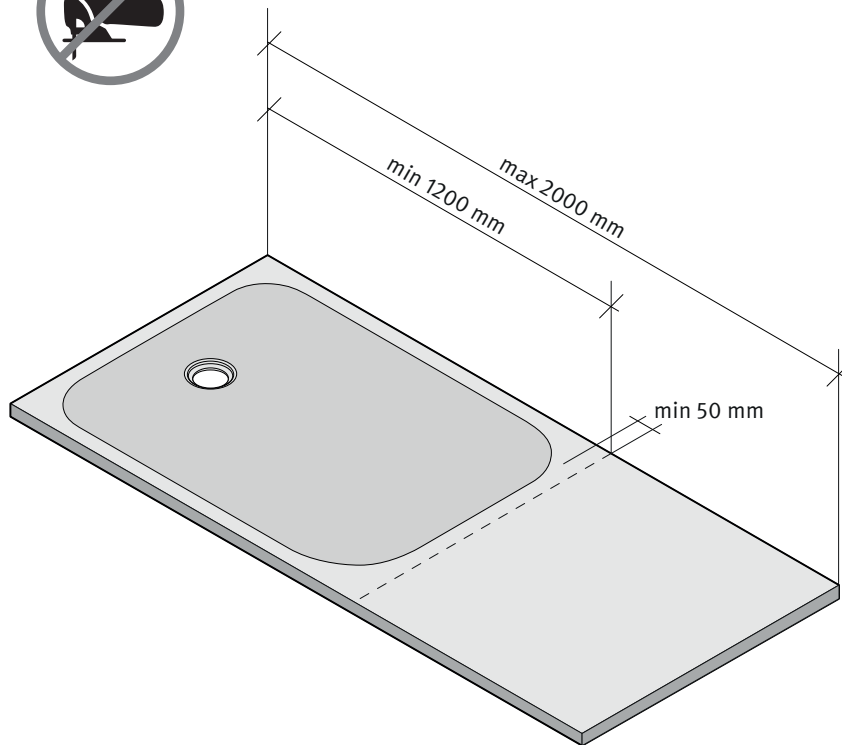

EN If trimming or fabrication is required, follow the Corian® fabrication guidelines.

Trimming limitations: only cut the shower tray in length on the flat area, never the width.

Never cut into the recessed area: leave at least 50 mm from the end of the recess.

A tiltable table saw with a sharp blade is necessary in order to produce a good quality cut and seam.

Cut the length, never the width.

DE Wenn die Wanne verarbeitet oder zugeschnitten werden muss, beachten Sie die Corian®-Verarbeitungshinweise.

Hinweis zum Zuschneiden: Es darf nur die Länge des flachen Bereichs zugeschnitten werden, nicht die Breite.

Schneiden Sie nicht in die Wanne – bleiben Sie mindestens 50 mm vom Wannenrand entfernt.

Um eine gute Schnitt- und Kantenqualität zu erreichen, benötigen Sie eine kippbare Tischsäge mit einem scharfen Sägeblatt.

Nur der Länge nach zuschneiden, nicht der Breite nach.

ES Si es necesario recortar o transformar el plato de ducha, seguir las directrices de transformación de Corian®.

Limitaciones de recorte: cortar sólo la zona plana tan solo a lo largo, nunca a lo ancho.

No cortar la zona cóncava del plato; dejar un mínimo de 50 mm de separación con el extremo del plato.

Necesitará una escuadradora con una sierra bien afilada para producir un corte y unas juntas de calidad.

Cortar el largo, nunca el ancho.

FR Si une découpe ou une fabrication est nécessaire, suivez les directives de fabrication Corian®.

Limites de découpe : coupez toujours dans la longueur de la zone plane, jamais dans la largeur.

Ne faites jamais de découpe à l'intérieur de la vasque : coupez à 50 mm au moins du bord de la vasque.

Pour obtenir une coupe et un bord nets et de qualité, utilisez une scie à format inclinable dotée d'une lame bien affûtée.

Coupez la longueur, jamais la largeur.

IT Se è necessaria una rifilatura o modifica costruttiva, seguire le linee guida di trasformazione di Corian®.

Limitazioni di rifilatura: ridurre la lunghezza tagliando nell'area piatta, non modificare la larghezza.

Non tagliare mai nel bacino: lasciare almeno 50 mm dall'esterno del bacino.

Una squadratrice inclinabile con una lama affilata è necessaria per realizzare taglio e giuntura di buona qualità.

È possibile ridurre la lunghezza, ma non la larghezza.

NL Volg de Corian®-verwerkingsrichtlijnen indien het noodzakelijk is de douchebak in te korten of aan te passen.

Beperking voor het inkorten: dit mag alleen gebeuren in de lengte en in het vlakke gedeelte, nooit in de breedte.

Snijd nooit in het hellende gedeelte en blijf minimaal 50mm van de rand van het hellende gedeelte.

Een scherpe kantelbare tafelzaag is nodig voor een goede afsnijding en naad.

Snijd de lengte bij, nooit de breedte.

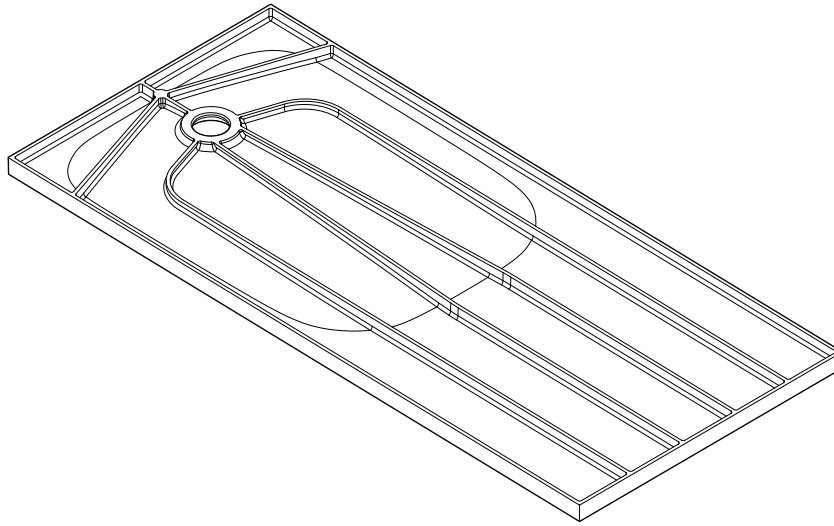

- EN** There is a supporting enclosure around the perimeter. By cutting the length, the internal rib structure will be visible. Reproducing the edge is necessary to ensure a continuous support in the perimeter. V-grooving is the best option to reproduce the edge.
- DE** Um die Einfassung herum befindet sich eine unterstützende Konstruktion. Durch den Zuschnitt wird die innere Rippen-Struktur sichtbar. Die Wiederherstellung der Kante ist für eine statisch definierte Auflage auf der Unterkonstruktion erforderlich. Eine V-Nut ist die beste Option für die neue Kante.
- ES** El perímetro lleva un grueso de soporte. Al ajustar la longitud, quedará visible la estructura de nervaduras internas. Es necesario reproducir el borde para asegurar un apoyo perimetral continuo. La mejor forma de reproducir el borde es mediante ranurado en V.
- FR** Une structure de renfort est intégrée sur le pourtour. En coupant la longueur, la structure nervurée interne devient visible. Le rebord est nécessaire pour assurer un bon support sur tout le périmètre. La méthode de rainure en V est préconisée pour recréer le rebord.
- IT** C'è un bordo di sostegno attorno al perimetro. Accorciando la lunghezza, la struttura della nervatura interna sarà visibile. È necessario ricreare il bordo laterale anche per offrire un supporto continuo perimetrale al piatto doccia. La scanalatura a V è l'opzione migliore per ricreare il bordo.
- NL** De douchebak heeft rondom een gesloten randafwerking. Bij het op lengte zagen wordt de inwendige ribstructuur zichtbaar. Een flens is absoluut noodzakelijk om overal rondom een goede ondersteuning te hebben. Het maken van een V-groef is de beste manier om een nieuwe rand te maken.

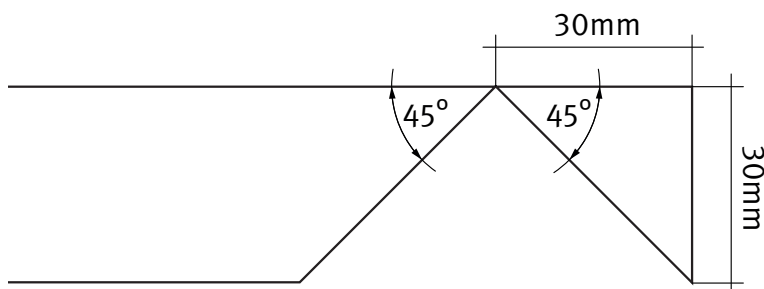

- EN** Double check final dimensions before cutting: you need 30 mm extra material for the V-grooved edge.
- DE** Überprüfen Sie die endgültigen Maße mehrmals bevor Sie schneiden: Sie benötigen 30 mm zusätzliches Material für die Blende mit V-Nut.
- ES** Compruebe las dimensiones finales antes de cortar; necesitará 30 mm extra de material para hacer el reborde con ranura en V.
- FR** Vérifiez une dernière fois les dimensions avant de couper : prévoyez 30 mm en plus pour le rebord à rainure en V.
- IT** Controllare la lunghezza desiderata prima del taglio: sono necessari 30 mm di materiale per la creazione del bordo con scanalatura a V.
- NL** Controleer de uiteindelijke afmetingen voordat u gaat zagen: u hebt 30 mm extra materiaal nodig om de randafwerking te maken met een V-groef.

3

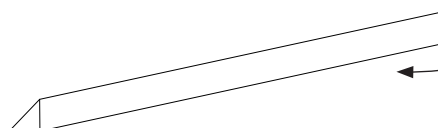
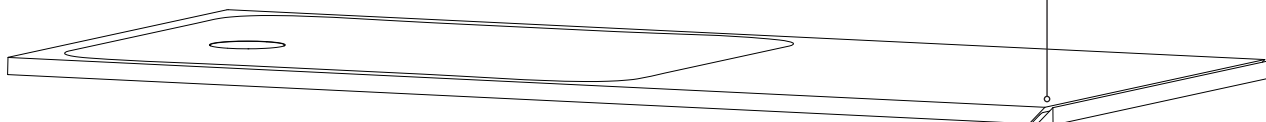
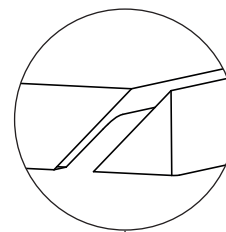

- EN This piece can be used for the edge
- DE Dieses Stück kann für die Blende benutzt werden
- ES Esta pieza puede utilizarse para el reborde
- FR Ce morceau pourra servir pour le rebord
- IT Questo pezzo può essere usato per la creazione del bordo
- NL Dit stuk kan worden gebruikt voor de afschuining



- EN Using a sharp blade, cut the 45° angle in both the tray and the edge.
Safety tip: cut the edge with the 45° first, then cut the tray to length with the 45°.
- DE Schneiden Sie mit Hilfe eines scharfen Sägeblatts die Kante der Duschwannen und der Blende in 45°-Winkel.
Sicherheitshinweis: schneiden Sie den 45°-Winkel der Blende zuerst und schneiden Sie danach den 45°-Winkel der Duschwanne zu.
- ES Con un disco afilado, recorte el ángulo de 45° tanto en el plato como en el reborde.
Consejo de seguridad: corte primero el reborde con el ángulo de 45°, y después recorte el plato a la longitud deseada con los 45°.
- FR À l'aide d'une lame bien affûtée, coupez à un angle de 45° dans le receveur et le rebord.
Conseil de sécurité : coupez tout d'abord le rebord à un angle de 45°, puis coupez le receveur dans la longueur à un angle de 45° également
- IT Usando una lama affilata, tagliare l'angolo di 45° sia dal lato del piatto doccia che dal lato del bordo.
Consiglio di sicurezza: tagliare prima il lato del bordo a 45°, poi tagliare il lato del piatto a 45°.
- NL Zaag met een scherpe zaag een hoek van 45° graden in zowel de bak als de afschuining.
Veiligheidstip: zaag eerst de afschuining in een hoek 45°, zaag vervolgens de bak op lengte met een hoek van 45°.

4

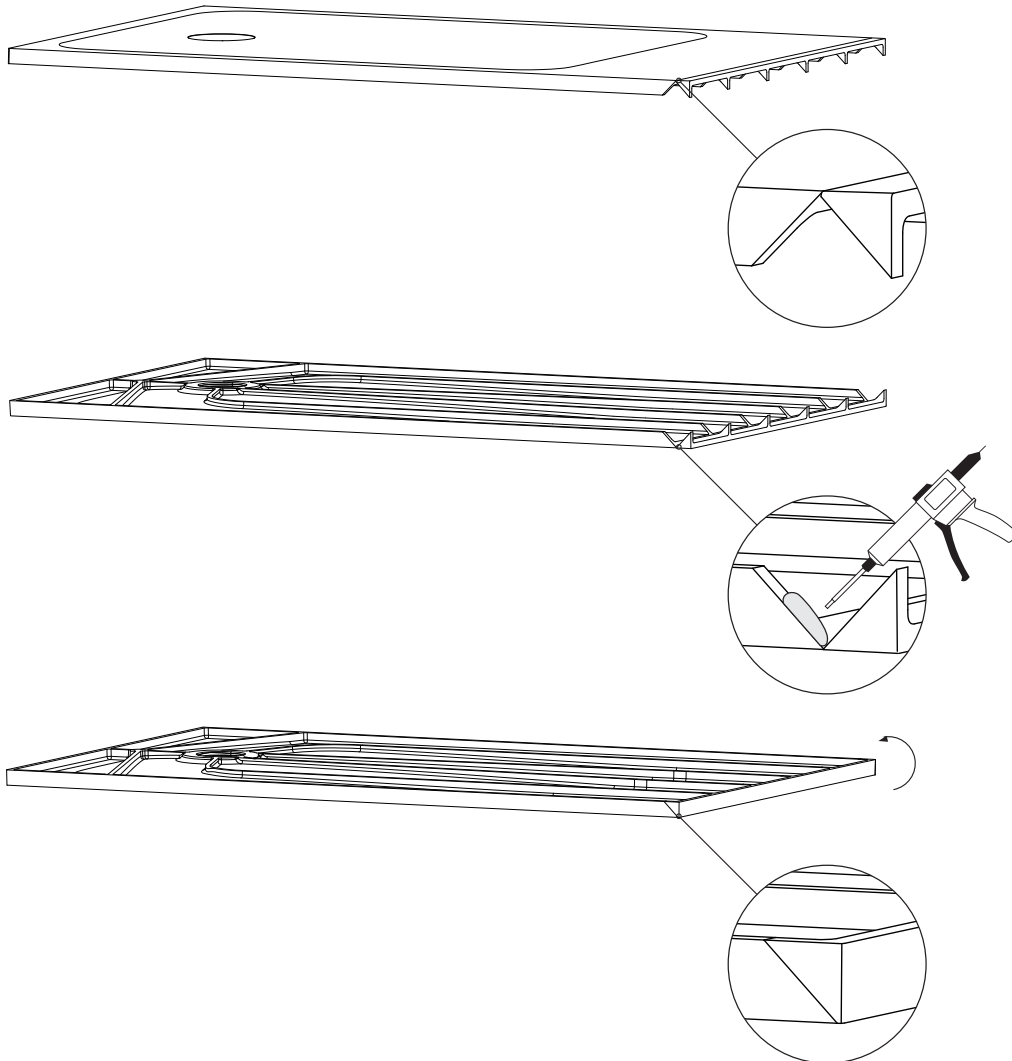

EN Clean parts with denaturated alcohol

Align tray and edge part

Apply adhesive tape

Turn downside up and clean again with denaturated alcohol

Apply sufficient glue into the V-groove and on the ribs

Fold the edge and hold in place with adhesive tape or clamps

DE Reinigen Sie die Teile zunächst mit denaturiertem Alkohol.
Richten Sie die Duschwannen- und Blendenteile aneinander aus.
Fixieren Sie sie mit dem Klebeband.

Drehen Sie das Werkstück um und reinigen Sie es nochmals mit denaturiertem Alkohol.

Tragen Sie ausreichend Kleber in die V-Fuge und auf die Rippen auf.

Klappen Sie die beide Kante um und fixieren Sie sie mit Klebeband oder Klammern.

ES Limpiar las piezas con alcohol desnaturalizado.

Alinee el plato con la pieza del reborde.

Aplique la cinta adhesiva.

Ponga el reborde boca arriba y vuelva a limpiarlo con alcohol desnaturalizado.

Aplique suficiente pegamento en la ranura en V y en las nervaduras.

Doblar el reborde] y sujételo con cinta adhesiva o abrazaderas.

FR Nettoyez les surfaces avec de l'alcool dénaturé

Alignez le receveur et le chant

Appliquez le ruban adhésif

Retournez le receveur et nettoyez à nouveau avec de l'alcool dénaturé.

Appliquez une quantité suffisante de colle dans la rainure en V et sur les nervures

Pliez le chant et maintenez en place à l'aide de ruban adhésif ou de pinces

IT Pulire le parti da incollare con alcool denaturato

Allineare il piatto e il bordo

Applicare il nastro adesivo

Capovolgere e pulire di nuovo con alcool denaturato

Applicare una quantità sufficiente di colla nella scanalatura a V e sulle nervature

Piegare il bordo e mantenere in posizione con nastro adesivo o morsetti

NL Reinig alle onderdelen met gedenatureerde alcohol

Stel de bak en het afgeschuinde gedeelte op één lijn

Breng zelfklevende tape aan op de douchezijde

Keer de bak om en reinig opnieuw met gedenatureerde alcohol

Breng voldoende lijm aan in de V-groef en op de ribben

Maak de vouw en houd het geheel op zijn plaats met zelfklevende tape of klemmen

5

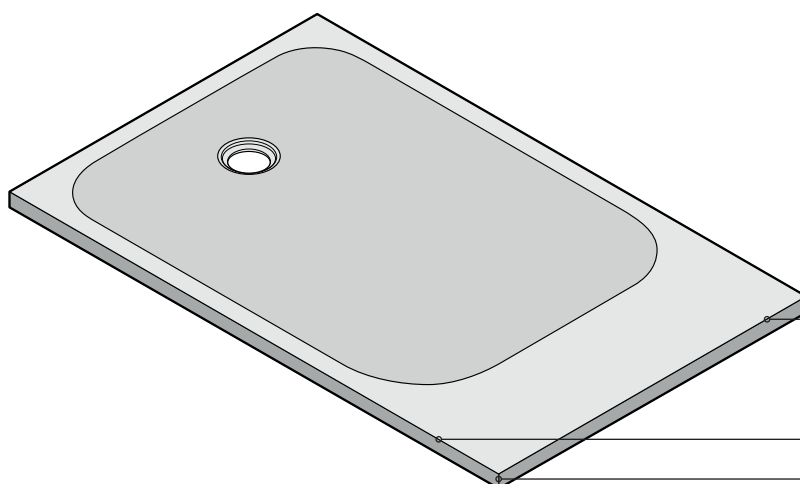
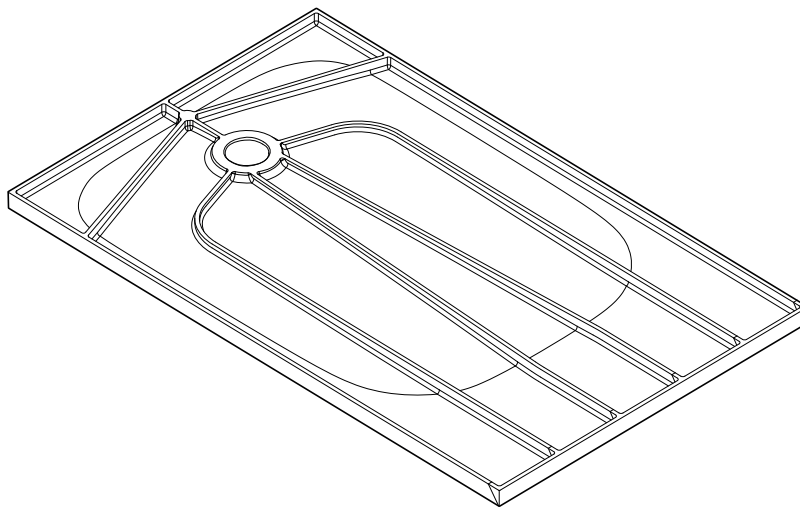

r 2 mm

EN After adhesive cures, remove the tape and sand all edges smooth to a 2 mm radius.
Remove excess adhesive on edges.
Sand to a P180 paper.

DE Entfernen Sie nach Trocknen des Klebers das Klebeband und schleifen Sie alle Kanten glatt auf einen 2 mm Radius.
Entfernen Sie überschüssigen Kleber von den Kanten. Benutzen Sie P180 Schleifpapier.

ES Una vez seco el adhesivo, retire la cinta adhesiva y lije todos los bordes con un radio de 2 mm.
Elimine el adhesivo sobrante de los bordes.
Lije con papel de grano P180.

FR Une fois la colle sèche, retirez le ruban adhésif et poncez les arêtes sur un rayon de 2 mm.
Éliminez l'excès de colle sur les bords.
Poncez avec un papier grain P180.

IT Dopo la polimerizzazione dell'adesivo, rimuovere il nastro e levigare tutti i bordi con un raggio di 2 mm.
Rimuovere l'adesivo in eccesso sui bordi. Levigare con carta P180.

NL Verwijder de tape nadat de lijm is gedroogd en schuur alle randen glad tot een radius van 2 mm.
Verwijder de lijmresten van de randen.
Schuur glad met P180 schuurpapier.

SAFE USE INSTRUCTIONS:

DuPont™ Corian® shower trays and bathtubs cannot be used autonomously by people with reduced motor skills, or with sensory and/or cognitive impairments (including children), or by anyone lacking the necessary knowhow to use them.

Make sure children are supervised by an adult in charge of their safety when using shower trays and bathtubs.

Shower trays and bathtubs were designed for domestic use, or similar, and must only be installed and used at room temperature.

It is dangerous to use shower trays and bathtubs in the vicinity of, or while using, electrical appliances (radios, hair dryers etc).

Pay special attention if using shower trays and bathtubs when alone.

Standing under hot running water for a long time could cause nausea, dizziness and lack of consciousness.

We do not recommend using shower trays and bathtubs after taking medications or any substance that could cause drowsiness or could affect blood pressure.

For your personal safety we suggest using shower trays and bathtubs at a maximum water temperature of 40°C.

When the surface of the shower tray and bathtub is wet, the degree of slipperiness increases, especially if shampoos, soaps and oils are used.

CARE AND MAINTENANCE

Simply clean your DuPont™ Corian® shower tray or bathtub surface with soapy water or any common detergent, which will remove most of the stains and dirt likely to be deposited. Gel or creamy detergents are particularly recommended.

Use of harsh chemical products such as acetone, trichloroethylene or strong acids or bases is not recommended.

GUARANTEED QUALITY

Please visit our website (www.corian.com) to review the warranty guidelines applicable to your product.

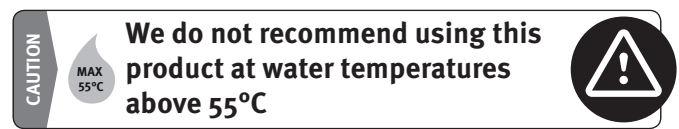

This information is based on technical data that E. I. du Pont de Nemours and Company and its affiliates ("DuPont") believe to be reliable, and is intended for use by persons having technical skill and at their own discretion and risk. DuPont cannot and does not warrant that this information is absolutely current or accurate, although every effort is made to ensure that it is kept as current and accurate as possible. Because conditions of use are outside DuPont's control, DuPont makes no representations or warranties, express or implied, with respect to the information, or any part thereof, including any warranties of title, non-infringement of copyright or patent rights of others, merchantability, or fitness or suitability for any purpose and assumes no liability or responsibility for the accuracy, completeness, or usefulness of any information. This information should not be relied upon to create specifications, designs, or installation guidelines. The persons responsible for the use and handling of the product are responsible for ensuring the design, fabrication, or installation methods and process present no health or safety hazards. Do not attempt to perform specification, design, fabrication, or installation work without proper training or without the proper personal protection equipment. Nothing herein is to be taken as a license to operate under or a recommendation to infringe any patents. DuPont shall have no liability for the use of or results obtained from such information, whether or not based on DuPont's negligence. DuPont shall not be liable for (i) any damages, including claims relating to the specification, design, fabrication, installation, or combination of this product with any other product(s), and (ii) special, direct, indirect or consequential damages. DuPont reserves the right to make changes to this information and to this disclaimer. DuPont encourages you to review this information and this disclaimer periodically for any updates or changes. Your continued access or use of this information shall be deemed your acceptance of this disclaimer and any changes and the reasonableness of these standards for notice of changes.

VEJLEDNING I SIKKER BRUG:

DuPont™ Corian® brusebunde og badekar må ikke bruges af mennesker med nedsatte motoriske evner eller med sensoriske og/eller kognitive svækkelser (herunder børn) eller af personer, som mangler den nødvendige knowhow til at bruge dem, når de er alene.

Sørg for, at børn overvåges af en voksen med ansvar for deres sikkerhed ved brug af brusebunde og badekar.

Brusebunde og badekar er designet til brug i hjemmet eller lignende og må kun installeres og bruges ved stuetemperatur.

Det er farligt at bruge brusebunde og badekar i nærheden af eller under brug af elektriske apparater (radioer, hårtørre osv.)

Vær særlig opmærksom ved brug af brusebunde og badekar alene. At stå under varmt, løbende vand i lang tid kan give kvalme, svimmelhed og bevidsthedstab.

Vi anbefaler ikke at bruge brusebunde og badekar efter at have taget medicin eller et stof, som kan forårsage dødsghed eller kan påvirke blodtrykket.

Af hensyn til din personlige sikkerhed foreslår vi brug af brusebunde og badekar ved en vandtemperatur på højst 40 °C.

Når brusebundens og badekarrets overflade er våd, bliver den mere glat, især hvis der bruges shampoo, sæbe og olie.

PLEJE OG VEDLIGEHOLDELSE

DuPont™ Corian® brusebund eller badekar rengøres simpelthen med sæbevand eller et almindeligt rengøringsmiddel. Det vil fjerne de fleste pletter og snavs, som aflejres der. Gel eller cremede rengøringsmidler anbefales især.

Brug af skrappe kemiske produkter som acetone, trichlorethylene eller stærke syreholdige midler eller baser anbefales ikke.

GARANTERET KVALITET

Besøg vores websted (www.corian.com) for at gennemgå garantioplysninger om dit produkt.



Disse oplysninger er baseret på tekniske data, som E. I. du Pont de Nemours and Company og dennes associerede selskaber ("DuPont") anser for at være pålidelige, og de er beregnet til brug for personer med tekniske færdigheder og efter disses eget skøn og for egen risiko. DuPont kan ikke garantere og garanterer ikke, at disse oplysninger er fuldstændig aktuelle eller nøjagtige, selv om alt er gjort for at sikre, at oplysningerne altid er så aktuelle og nøjagtige som muligt. Eftersom anvendelsesbetingelserne er uden for DuPonts kontrol, fremsætter DuPont ingen erklæringer eller garantier, hverken udtrykkelige eller stiltiende, med hensyn til oplysningerne eller dele deraf, herunder eventuelle garantier for ejendomsforbehold, ikke-krænkelse af andres ophavsret eller patentrettigheder, salgbarhed eller egnethed eller hensigtsmæssighed for ethvert formål og påtager sig ingen forpligtelse eller ansvar for oplysningernes nøjagtighed, fuldstændighed eller anvendelighed. Der bør ikke stoles på, at disse oplysninger kan danne grundlag for oprettelse af specifikationer, designs eller installationsvejledninger. De personer, som er ansvarlige for anvendelse og håndtering af produktet, er ansvarlige for at sikre, at designet, fremstillingen eller installationsmetoderne ikke udgør nogen fare for helbredet eller sikkerheden. Der bør ikke gøres noget forsøg på at udføre specifikations-, design-, produktions- eller installationsarbejde uden passende træning eller uden det rigtige personlige beskyttelsesudstyr. Intet heri bør opfattes som en bevilling til at virke under eller en anbefaling til at overtræde patentrettigheder. DuPont påtager sig intet ansvar for anvendelse af eller resultater opnået ved hjælp af sådanne oplysninger, enten dette skyldes forsømmelighed fra DuPonts side eller ikke. DuPont påtager sig intet ansvar for (i) eventuelle skader, herunder erstatningskrav vedrørende specifikation, design, fremstilling, installation eller kombination af dette produkt med noget andet produkt eller produkter eller for (ii) specielle, direkte, indirekte eller deraf følgende skadeserstatninger. DuPont forbeholder sig retten til at udføre ændringer af disse oplysninger og af denne ansvarsfraskrivelse. DuPont vil gerne opfordre til, at du gennemgår disse oplysninger og denne ansvarsfraskrivelse med jævne mellemrum af hensyn til eventuelle opdateringer eller ændringer. Din fortsatte adgang til eller anvendelse af disse oplysninger vil blive betraget som din accept af denne ansvarsfraskrivelse med eventuelle ændringer, samt at du anser disse standarder for meddelelse om ændringer for at være rimelige.

Dusch- und Badewannen aus DuPont™ Corian® können nicht selbstständig von Personen mit eingeschränkter Motorik oder mit sensorischen oder kognitiven Behinderungen (auch Kindern) bzw. von Personen, die die richtige Nutzung nicht einschätzen können, genutzt werden.

Kinder müssen bei der Nutzung von Dusch- und Badewannen von Erwachsenen beaufsichtigt werden.

Dusch- und Badewannen sind für die Nutzung im Haus entworfen und müssen bei Zimmertemperatur installiert und genutzt werden.

Die Nutzung von Dusch- und Badewannen in der Nähe elektrischer Geräte oder bei gleichzeitiger Nutzung elektrischer Geräte (z. B. Radio, Fön) ist gefährlich.

Seien Sie vorsichtig, wenn Sie Dusch- und Badewannen alleine nutzen. Langes Stehen unter heißem fließendem Wasser kann zu Schwindelgefühl, Übelkeit und Bewusstlosigkeit führen.

Wir raten davon ab, Dusch- und Badewannen nach der Einnahme von Medikamenten oder Substanzen, die zu Schwindelgefühl führen oder sich auf den Blutdruck auswirken können, zu verwenden.

Aus Sicherheitsgründen raten wir, Dusch- und Badewannen nur bei einer Wassertemperatur von maximal 40 °C zu nutzen.

Nasse Dusch- und Badewannen können sehr rutschig sein – insbesondere, wenn Shampoos, Seifen und Öle verwendet werden.

PFLEGE UND INSTANDHALTUNG

Reinigen Sie die Oberfläche Ihrer Dusch- oder Badewanne aus DuPont™ Corian® mit Seifenwasser oder einem üblichen Reinigungsmittel. Damit lassen sich normale Verschmutzungen und Rückstände entfernen. Besonders empfehlenswert sind Reinigungsgels oder -cremes.

Die Verwendung aggressiver chemischer Produkte, wie Aceton, Trichlorethen oder starker Säuren oder Laugen, ist nicht zu empfehlen.

Die Garantiehinweise für Ihr Produkt finden Sie auf unserer Website (www.corian.de).

VORSICHT



Dieses Produkt sollte nicht bei Wassertemperaturen über 55°C genutzt werden



Diese Informationen beziehen sich auf den derzeitigen Kenntnisstand, von dem E. I. du Pont de Nemours and Company und seine Konzerngesellschaften ("DuPont") annehmen, dass er verlässlich ist. Sie richten sich an technisch versierte Personen und müssen von diesen auf eigenes Ermessen und auf eigenes Risiko angewendet werden. DuPont kann nicht garantieren und garantiert auch nicht, dass diese Informationen völlig aktuell oder akkurat sind, obwohl alle Anstrengungen unternommen werden, dass diese Angaben so aktuell und akkurat wie nur möglich sind. Da DuPont keinen Einfluss auf die jeweiligen Anwendungsbedingungen hat, übernimmt DuPont keine Haftung und gibt keinerlei Garantien – ausdrücklich oder implizit – für die hier verwendeten Informationen oder etwaige Teile davon. Dies beinhaltet auch, dass DuPont keine Haftung oder Garantien hinsichtlich jeglicher Gewährleistungen, Einhaltungen von Urheber- und Patentrechten anderer, Verkäuflichkeit, Tauglichkeit oder Eignung für jegliche Zwecke übernimmt. Und DuPont übernimmt keine Haftung oder Verantwortung für die Richtigkeit, Vollständigkeit oder Nützlichkeit jeglicher Informationen. Diese Informationen sollten nicht herangezogen werden, um Spezifizierungen und Gestaltungsaufgaben vorzunehmen oder Installationsrichtlinien zu erstellen. Die für die Verwendung und Nutzung des Produktes verantwortlichen Personen sind gleichzeitig verantwortlich dafür, dass das Design, die Verarbeitung oder die Installationsmethoden und –prozesse keine Gesundheits- oder Sicherheitsrisiken darstellen. Versuchen Sie nicht, Spezifizierungen, Gestaltungsaufgaben, Verarbeitungen oder Installationen ohne sachgerechte Ausbildung oder ohne geeignete Sicherheitsausrüstung durchzuführen. Nichts in diesen Informationen darf als Lizenz angesehen werden, um unter einem bestimmten Patent zu arbeiten oder als Empfehlung, ein solches zu verletzen. DuPont haftet nicht für die Verwendung dieser Informationen und die mit ihnen erzielten Ergebnisse, egal ob sie auf Fahrlässigkeit von DuPont zurückzuführen sind oder nicht. DuPont haftet nicht für (a) jegliche Schäden und daraus resultierende Ansprüche aufgrund von Spezifizierung, Gestaltung, Verarbeitung und Installation sowie von Kombinationen des Produktes mit anderen Produkten und (b) spezielle, direkte, indirekte Schäden bzw. Folgeschäden. DuPont behält sich das Recht vor, diese Informationen sowie diesen Haftungsausschluss zu ändern. DuPont fordert Sie dazu auf, diese Informationen und den Haftungsausschluss in regelmäßigen Abständen hinsichtlich Aktualisierungen und Änderungen zu prüfen. Ihr fortwährender Zugriff auf und die Verwendung von diesen Informationen konstituiert Ihre Anerkennung dieses Haftungsschlusses und etwaiger Änderungen sowie die Angemessenheit des hier skizzierten Verfahrens zur Benachrichtigung über Änderungen.

ΟΔΗΓΙΕΣ ΓΙΑ ΑΣΦΑΛΗ ΧΡΗΣΗ:

Οι ντουζιέρες και οι μπανιέρες DuPont™ Corian® δεν μπορούν να χρησιμοποιηθούν αυτόνομα από άτομα με μειωμένες κινητικές ικανότητες ή με αισθητηριακές ή/και γνωστικές ανεπάρκειες (συμπεριλαμβανομένων των παιδιών) ή από οποιονδήποτε δε διαθέτει τις απαραίτητες γνώσεις για τη χρήση τους.

Βεβαιωθείτε ότι τα παιδιά επιβλέπονται από ενήλικα που είναι αρμόδιοι για την ασφάλειά τους, όταν χρησιμοποιούν τις ντουζιέρες και τις μπανιέρες.

Οι ντουζιέρες και οι μπανιέρες έχουν σχεδιαστεί για οικιακή, ή παρόμοια, χρήση και πρέπει να εγκαθίστανται και να χρησιμοποιούνται σε θερμοκρασία δωματίου. Είναι επικίνδυνη η χρήση των ντουζιέρων και μπανιέρων κοντά σε ηλεκτρικές συσκευές (ραδιόφωνα, σεσουάρ, κτλ.) ή ενώ χρησιμοποιούνται τέτοιες συσκευές. Προσέχετε ιδιαίτερα εάν χρησιμοποιείτε ντουζιέρες και μπανιέρες ενώ είστε μόνοι σας. Η παραμονή κάτω από ζεστό τρεχούμενο νερό για πολλή ώρα μπορεί να προκαλέσει ναυτία, ζάλη ή απώλεια συνείδησης.

Δεν συνιστάται η χρήση ντουζιέρων και μπανιέρων μετά από λήψη φαρμάκων ή οποιασδήποτε ουσίας που μπορεί να προκαλέσει υπνηλία ή να επηρεάσει την αρτηριακή πίεση.

Για την προσωπική σας ασφάλεια, προτείνουμε οι ντουζιέρες και οι μπανιέρες να χρησιμοποιούνται σε μια θερμοκρασία νερού όχι μεγαλύτερη των 40°C.

Όταν η επιφάνεια της ντουζιέρας ή της μπανιέρας είναι υγρή, αυξάνεται ο βαθμός ολισθηρότητας, ειδικά εάν χρησιμοποιούνται σαμπουάν, σαπούνια και λάδια.

ΦΡΟΝΤΙΔΑ ΚΑΙ ΣΥΝΤΗΡΗΣΗ

Απλά καθαρίστε την επιφάνεια της ντουζιέρας ή μπανιέρας DuPont™ Corian® με σαπουνόνερο ή οποιοδήποτε κοινό απορρυπαντικό, το οποίο θα αφαιρέσει τους περισσότερους λεκέδες και τις βρωμιές που τυχόν έχουν εναποθεθεί. Συνιστώνται ιδιαίτερα απορρυπαντικά σε μορφή τζελ ή κρέμας.

Δεν συνιστάται η χρήση σκληρών χημικών προϊόντων όπως ασετόν, τριχλωροαιθυλένιο ή ισχυρά οξέα και βάσεις.

ΕΓΓΥΗΜΕΝΗ ΠΟΙΟΤΗΤΑ

Επισκεφτείτε τον ιστότοπό μας (www.corian.com) για να διαβάσετε τις κατευθυντήριες γραμμές για την εγγύηση που ισχύει για το προϊόν σας.

ΠΡΟΣΟΧΗ



Δε συνιστάται η χρήση αυτού του προϊόντος σε θερμοκρασία νερού άνω των 55°C



Οι παρούσες πληροφορίες βασίζονται σε τεχνικά στοιχεία που η E.I. du Pont de Nemours and Company και οι θυγατρικές της ("DuPont") πιστεύουν ότι είναι αξιόπιστα και προρίζονται προς χρήση από άτομα που κατέχουν τεχνικές δεξιότητες και βρίσκονται στην δική τους ευχέρεια και με δικό τους κίνδυνο. Η DuPont δεν μπορεί να εγγυηθεί και δεν εγγυάται ότι οι πληροφορίες αυτές είναι απολύτως επικαιρές ή ακριβείς, αν και καταβάλλεται κάθε δυνατή προσπάθεια για να διασφαλιστεί ότι διατηρούνται κατά το δυνατόν πιο επικαιρές και πιο ακριβείς. Επειδή οι όροι χρήσης βρίσκονται εκτός του ελέγχου της DuPont, η DuPont δεν προβαίνει σε δηλώσεις ή εγγυήσεις, ρητές ή σιωπηρές, σε σχέση με τις πληροφορίες ή με οποιοδήποτε μέρος αυτών, συμπεριλαμβανομένων οποιωνδήποτε πληροφοσιών τίτλου, τη μη παραβίαση δικαιωμάτων πνευματικής ιδιοκτησίας ή δικαιωμάτων εφευρετηρίου των άλλων, την εμπορευσιμότητα ή την ικανότητα ή την καταλληλότητα για οποιοδήποτε σκοπό και δεν αναλαμβάνει καμία ευθύνη ή υποχρέωση για την ακρίβεια, την πληρότητα ή τη χρησιμότητα των πληροφοριών. Δε θα πρέπει να βασίζεται κανείς σε αυτές τις πληροφορίες για τη δημιουργία προδιαγραφών, σχεδιασμών ή οδηγιών εγκατάστασης. Τα πρόσωπα που είναι υπεύθυνα για τη χρήση και το χειρισμό του προϊόντος είναι υπεύθυνα για την εξασφάλιση του σχεδιασμού, της κατασκευής ή των μεθόδων εγκατάστασης, καθώς και για τη διαδικασία να μην παρουσιάσει κινδύνους για την υγεία ή την ασφάλεια. Μην επιχειρήσετε να εκτελέσετε προδιαγραφή, σχεδιασμό, κατασκευή ή εργασίες τοποθέτησης χωρίς την κατάλληλη εκπαίδευση ή χωρίς τον κατάλληλο εξοπλισμό προσωπικής προστασίας. Πίπτα στο παρόν έγγραφο δεν πρέπει να εκληφθεί ως άδεια προς χρήση ή ως σύσταση προς παραβίαση οποιοδήποτε διπλώματος εφευρετηρίου. Η DuPont δεν φέρει καμία ευθύνη για τη χρήση των εν λόγω πληροφοριών ή των αποτελεσμάτων που έχουν ληφθεί από αυτές, είτε βασίζονται είτε όχι στην αμέλεια της DuPont. Η DuPont δεν ευθύνεται για (i) οποιαδήποτε βλάβες, συμπεριλαμβανομένων των αξιωμάτων που σχετίζονται με προδιαγραφές, σχεδιασμό, κατασκευή, εγκατάσταση ή συνδυασμό αυτού του προϊόντος με οποιοδήποτε (οποιαδήποτε) άλλο (-α) προϊόν (-τα) και (ii) ειδικές, άμεσες, έμμεσες ή επακόλουθες βλάβες. Η DuPont διατηρεί το δικαίωμα να κάνει αλλαγές σε αυτές τις πληροφορίες και στην παρούσα αποποίηση ευθυνών. Η DuPont σας ενθαρρύνει να εξετάσετε αυτές τις πληροφορίες και αυτήν την αποποίηση ευθυνών ανά τακτά χρονικά διαστήματα για τυχόν ανανεώσεις ή αλλαγές. Η συνεχής σας πρόσβαση ή χρήση αυτών των πληροφοριών λογίζεται ως η αποδοχή σας της παρούσας αποποίησης ευθυνών και των τυχόν αλλαγών και του ελλογού των εν λόγω προτύπων για την κοινοποίηση των αλλαγών.

INSTRUCCIONES PARA UN USO SEGURO:

Los platos de ducha y las bañeras de DuPont™ Corian® no pueden ser utilizados de forma autónoma por personas con movilidad reducida o con problemas sensoriales y/o cognitivas (incluidos los niños), ni por personas que carezcan de la destreza o los conocimientos necesarios para su uso.

Cerciorarse de que los niños estén siempre supervisados por un adulto que vele por su seguridad durante el uso de platos de ducha y bañeras. Los platos de ducha y las bañeras han sido diseñados para uso doméstico, o similar, y deben instalarse y utilizarse únicamente a temperatura ambiente.

Es peligroso utilizar platos de ducha y bañeras cerca de, o mientras se utilizan, aparatos eléctricos (radios, secadores de pelo, etc.).

Debe prestarse especial atención al utilizar un plato de ducha o bañera si no hay otras personas en la vivienda. Permanecer durante mucho tiempo bajo agua caliente corriente podría ocasionar náuseas, mareos y pérdida del conocimiento.

No recomendamos el uso de platos de ducha y bañeras tras tomar medicinas o sustancias que puedan causar somnolencia o afectar la presión arterial.

Por su seguridad, le recomendamos no utilizar en los platos de ducha o bañeras agua a temperaturas superiores a los 40 °C como máximo.

Cuando la superficie del plato de ducha o la bañera está mojada, se volverá más resbaladiza, sobre todo si se utilizan champús, jabones y aceites.

CUIDADO Y MANTENIMIENTO

Basta con limpiar la superficie del plato de ducha o bañera de DuPont™ Corian® con agua jabonosa o un detergente cualquiera, que eliminará la mayoría de manchas y suciedad que suelen acumularse. Los detergentes en gel o crema resultan especialmente aptos.

No se recomienda utilizar productos químicos agresivos, como la acetona, el tricloroetileno o los ácidos o bases fuertes.

CALIDAD GARANTIZADA

Vaya a nuestra página web (www.corian.es) para ver las condiciones de la garantía específicas de su producto.



ATENCIÓN

MÁX.
55°C

No recomendamos utilizar este producto con agua a temperaturas superiores a los 55°C

La información contenida en este documento está basada en datos técnicos que E. I. du Pont de Nemours and Company y sus afiliados ("DuPont") consideran fiables y va destinada a personas que tienen conocimientos sobre este ámbito técnico, para ser usada bajo su propio criterio y responsabilidad. DuPont no puede garantizar que esta información esté actualizada o sea totalmente correcta, aunque se ha hecho todo lo posible para garantizar que sea lo más actualizada y correcta posible. Dado que las condiciones de uso están fuera del control de DuPont, DuPont no representa ni garantiza, expresa o implícitamente, la información o cualquier parte de la misma, incluyendo cualquier garantía de titularidad, no violación de los derechos de autor o de patente de terceros, comercialización o adecuación a cualquier fin, y no asume ninguna responsabilidad por la exactitud, integridad o utilidad de ninguna información. Esta información no se debe de usar como referencia para crear especificaciones, diseños o instrucciones de instalación. Las personas responsables del uso y manipulación del producto son responsables de garantizar que el diseño, la fabricación o los métodos y procesos de instalación no presenten ningún riesgo para la salud y la seguridad. No intente realizar ningún trabajo de especificación, diseño, transformación o instalación sin tener la formación adecuada ni utilizar el equipo de protección personal recomendado. Ninguna información de este documento deberá ser interpretada como una autorización ni recomendación para trabajar bajo un derecho de patente ni para infringirlo. DuPont no asume ninguna responsabilidad por el uso o por los resultados obtenidos a raíz de usar la información contenida en este documento, ya sea por negligencia o no por parte de DuPont. DuPont no asume ninguna responsabilidad por (i) ningún daño, incluyendo reclamaciones relacionadas con la especificación, diseño, transformación, instalación o combinación de este producto con cualquier otro producto(s), ni por (ii) daños especiales, directos, indirectos o consecuentes. DuPont se reserva el derecho de modificar la información contenida en este documento y la cláusula de descargo de responsabilidad que forma parte del mismo. DuPont aconseja revisar periódicamente esta información y esta renuncia de responsabilidades por si se hubiera modificado o actualizado. El acceso o uso continuado de esta información será considerado como una aceptación por su parte de este descargo de responsabilidad, cualesquiera cambios y las razones que justifiquen estas normas para la notificación de modificaciones.

CONSIGNES POUR UNE UTILISATION SÉCURISÉE :

Les receveurs de douche et baignoires DuPont™ Corian® ne sont pas prévus pour une utilisation autonome par des personnes dont les capacités motrices, sensorielles et cognitives sont limitées (y compris les enfants), ou n'ayant pas les connaissances nécessaires à leur utilisation.

Les enfants doivent toujours prendre une douche ou un bain sous la surveillance d'un adulte responsable.

Les receveurs de douche et baignoires sont prévus pour une utilisation domestique ou de nature similaire et doivent être installés et utilisés dans des environnements à température ambiante.

Il est dangereux de prendre une douche ou un bain à proximité d'appareils électriques ou pendant l'utilisation de ces derniers (radios, sèche-cheveux, etc.). Faites toujours preuve de vigilance lorsque vous prenez une douche ou un bain seul(e). Rester sous un jet d'eau chaude pendant une période prolongée peut provoquer l'apparition de nausées, de vertiges ou un évanouissement. Nous déconseillons de prendre une douche ou un bain après une prise médicamenteuse ou la prise de toute substance susceptible de causer une somnolence ou de modifier la pression artérielle. Pour votre sécurité personnelle, nous recommandons la prise de douche ou de bain à une température maximale de 40 °C.

Lorsque la surface du receveur de douche ou de la baignoire est mouillée, le risque de glissade augmente, en particulier en présence de résidus de shampooing, de savon et d'huiles.

MAINTENANCE ET ENTRETIEN

Nettoyez la surface de votre receveur de douche ou baignoire DuPont™ Corian® à l'aide d'eau savonneuse ou d'un détergent courant capable d'éliminer les éventuelles taches et saletés qui se seraient déposées. Les détergents sous forme de gel ou de crème sont particulièrement recommandés.

L'utilisation de produits chimiques agressifs tels que l'acétone, le trichloréthylène ou les acides et bases forts est fortement déconseillée.

GARANTIE

Retrouvez sur notre site Web (www.corian.com) les recommandations et les conditions de garantie applicables à votre produit.



ATENCIÓN

MÁX.
55°C

Nous déconseillons l'utilisation de ce produit avec une eau à plus de 55°C

Cette information est basée sur des données techniques que E. I. du Pont de Nemours and Company et ses sociétés affiliées ("DuPont") estime fiables et est destinée à être utilisée, à leurs propres risques et périls, par les personnes bénéficiant d'une connaissance suffisante de ce domaine technique. DuPont ne peut pas et ne garantit pas que cette information est absolument à jour ou exacte, bien que tous les efforts soient faits pour s'assurer qu'elle est mise à jour et aussi exacte que possible. Sachant que les conditions d'utilisation sont hors du contrôle de DuPont, DuPont ne fait aucune représentation et ne donne aucune garantie, expresse ou implicite, concernant l'information, ou une partie de celle-ci, y compris toute garantie de titre, de non-contrefaçon du droit d'auteur ou des droits de tiers sur des brevets, de qualité marchande, ou de justesse ou convenance à quelle que fin que ce soit et n'assume aucune responsabilité pour l'exactitude, l'exhaustivité ou l'utilité de toute information. Cette information ne doit pas servir pour créer des spécifications, conceptions, ou directives d'installation. Les personnes responsables de l'utilisation et manipulation du produit sont chargées d'assurer que la conception, la fabrication, les méthodes et les processus d'installation ne présentent aucun danger pour la santé ou la sécurité. N'essayez pas de réaliser de prescription, conception, fabrication, ou travaux d'installation sans une formation adéquate ou sans l'équipement de protection individuelle approprié. Rien ici ne doit être considéré comme une licence d'exploitation ou une incitation à enfreindre un quelconque brevet. DuPont n'assume aucune responsabilité pour l'utilisation ou les résultats obtenus à partir de ces informations, qu'ils soient basés ou non sur la négligence de DuPont. DuPont ne doit pas être tenu pour responsable (i) des dommages, y compris les réclamations relatives à la spécification, la conception, la fabrication, l'installation, ou une combinaison de ce produit avec un autre produit (s), et (ii) les dommages particuliers, directs, indirects ou consécutifs. DuPont se réserve le droit d'apporter des modifications à cette information et à cet avertissement. DuPont vous encourage à consulter cette information et cet avertissement régulièrement pour prendre connaissance des mises à jour ou changements. L'accès continu ou l'utilisation de cette information sont considérés comme votre acceptation du présent avis et de toute modification et du caractère raisonnable de ces normes relatives aux préavis de changements.

ISTRUZIONI PER UN USO SICURO:

I piatti doccia e le vasche da bagno DuPont™ Corian® non possono essere usati in modo autonomo da persone con ridotte capacità motorie o con difficoltà sensoriali e/o cognitive (inclusi i bambini) o da chiunque non abbia le competenze necessarie per usarli.

Assicurarsi che i bambini vengano supervisionati da un adulto responsabile della loro sicurezza durante l'utilizzo dei piatti doccia e delle vasche da bagno. I piatti doccia e le vasche da bagno sono progettati per uso domestico o similare e devono essere installati e utilizzati esclusivamente a temperatura ambiente.

È pericoloso usare i piatti doccia e le vasche da bagno nelle vicinanze, o contemporaneamente all'uso, di apparecchiature elettriche (radio, asciugacapelli, ecc.) Prestare particolare attenzione durante l'utilizzo di piatti doccia e vasche da bagno quando si è da soli. Stare in piedi sotto l'acqua calda corrente per lungo tempo può provocare nausea, stordimento e perdita di conoscenza.

Si raccomanda di non utilizzare i piatti doccia e le vasche da bagno dopo aver assunto medicinali o qualsiasi sostanza che potrebbe causare sonnolenza o che potrebbe influire sulla pressione sanguigna.

Per la vostra sicurezza personale si consiglia di utilizzare i piatti doccia e le vasche da bagno con una temperatura dell'acqua non superiore ai 40°C. Quando la superficie dei piatti doccia e delle vasche da bagno è bagnata, diventa maggiormente scivolosa, specialmente in caso di utilizzo di shampoo, saponi e oli.

CURA E MANUTENZIONE

Pulire la superficie dei piatti doccia e delle vasche da bagno DuPont™ Corian® semplicemente con acqua saponata o un comune detergente per rimuovere la maggior parte delle macchie e dello sporco che potrebbero essersi depositati. È particolarmente consigliato l'utilizzo di detergenti in crema o gel. Non è consigliabile usare prodotti chimici aggressivi, come acetone, tricloroetilene o acidi/basi forti.

QUALITÀ GARANTITA

Si prega di visitare il nostro sito Web (www.corian.com) per rivedere le linee guida sulla garanzia applicabili al prodotto.



Queste informazioni si basano su dati tecnici che E. I. du Pont de Nemours and Company e le sue affiliate ("DuPont") ritengono essere affidabili, ed è destinato all'uso, da parte di persone che hanno conoscenze in questa area tecnica, a propria discrezione e rischio. DuPont non garantisce che queste informazioni siano assolutamente precise o attuali, anche se farà ogni tentativo di mantenerle il più aggiornato e accurato possibile. Poiché le condizioni di utilizzo sono al di fuori del controllo di DuPont, DuPont non rilascia alcuna dichiarazione o garanzia, esplicita o implicita, in relazione alle informazioni o parte di esso, incluse le garanzie di titolo, non violazione di diritti di brevetto o di diritti di terzi, commerciabilità, convenienza o qualsiasi idoneità allo scopo, non si assume alcuna responsabilità per l'accuratezza, la completezza o l'utilità di qualsiasi informazione. Queste informazioni non dovranno essere utilizzate per creare specifiche, disegni, o linee guida per installazioni. I responsabili per l'uso e la manipolazione del prodotto hanno la responsabilità di garantire la progettazione, la fabbricazione, il processo o che il metodo di installazione non presenti pericoli per la salute o di sicurezza. Non tentare di eseguire specifiche, progettazioni, produzioni, installazioni o lavorazioni senza una formazione adeguata e senza l'attrezzatura di protezione individuale. Nulla è da prendere in questo documento come una licenza ad operare o una raccomandazione ad infrangere alcun brevetto. DuPont non sarà responsabile per l'uso dei risultati ottenuti da tali informazioni, anche se è basato su negligenza di DuPont. DuPont non è collegabile per qualsiasi danno, compresi i crediti relativi alle specifiche, la progettazione, la fabbricazione, l'installazione, o la combinazione di questo prodotto con qualsiasi altro prodotto (i), e in particolare danni speciali, diretti, indiretti o conseguenti. DuPont si riserva il diritto di apportare modifiche a tali informazioni ed a questo disconoscimento. DuPont raccomanda di rivedere queste informazioni e questo disconoscimento periodicamente per eventuali aggiornamenti o modifiche. L'accesso o l'utilizzo ricorrente di queste informazioni considerano l'accettazione di questo disconoscimento e delle modifiche e la ragionevolezza di queste norme per l'avviso di cambiamenti.

AANWIJZINGEN VOOR VEILIG GEBRUIK:

DuPont™ Corian® douchebakken en baden zijn niet geschikt voor zelfstandig gebruik door personen met verminderde motorische vaardigheden, of met zintuiglijke beperkingen en/of andere cognitieve gebreken (inclusief kinderen), of door personen met onvoldoende kennis over het gebruik van deze producten.

Kinderen moeten voor de veiligheid tijdens het gebruik van de douchebakken en baden onder toezicht staan van een volwassene.

De douchebakken en baden zijn ontworpen voor huishoudelijk of soortgelijk gebruik en mogen enkel geïnstalleerd en gebruikt worden op kamertemperatuur. Het gebruik van douchebakken en baden in de omgeving van of tijdens het gebruik van elektrische apparatuur (radio's, haardrogers, e.d.) is gevaarlijk.

Wees extra voorzichtig als u alleen bent wanneer u een douchebak of bad gebruikt. Langdurig onder heet stromend water staan kan misselijkheid, duizeligheid of bewusteloosheid veroorzaken.

De douchebakken en baden gebruiken na het innemen van medicijnen of stoffen die slaperigheid kunnen veroorzaken of die van invloed kunnen zijn op de bloeddruk wordt afgeraden.

Voor uw persoonlijke veiligheid adviseren wij om douchebakken en baden te gebruiken bij een maximale watertemperatuur van 40°C.

Een natte douchebak of bad wordt glibberig, in het bijzonder wanneer shampoo, zeep en olie wordt gebruikt.

ONDERHOUD

Reinig uw DuPont™ Corian® douchebak of bad met zeepsop of een gangbaar reinigingsmiddel dat de meeste vlekken en vuilaanslag verwijdert. Met name het gebruik van een reinigingsgel of een lichtschurend reinigingsmiddel wordt aanbevolen.

Het gebruik van agressieve chemische producten zoals acetone, trichloorethyleen of sterke zuren of basen wordt afgeraden.

GEGARANDEERDE KWALITEIT

Bezoek onze website (www.corian.be of www.corian.nl) voor informatie over de garantierichtlijnen voor uw product.



Deze informatie is gebaseerd op de technische gegevens waarin E. I. du Pont de Nemours and Company en filiaal ("DuPont") geloven en vertrouwen en is bedoeld ter gebruik voor personen die de technische vaardigheden hebben en op eigen risico. DuPont kan en zal niet verzekeren dat deze informatie helemaal accuraat of up-to-date is, al wordt alles in het mogelijke gesteld om ervoor te zorgen dat deze informatie zo up-to-date mogelijk is. Omdat de omstandigheden van het gebruik buiten DuPont's controle vallen, geeft DuPont geen verklaringen of garanties, expliciet of impliciet, met betrekking tot de informatie, of een deel daarvan, inclusief alle garanties van titel, niet-schending van het auteursrecht of octrooi rechten van anderen, verkoopbaarheid, of geschiktheid (fitness) of geschiktheid voor elk doel en aanvaardt geen aansprakelijkheid of verantwoordelijkheid voor de juistheid, volledigheid of bruikbaarheid van de informatie. Er mag niet uitsluitende op deze informatie worden vertrouwd bij het creëren van specificaties, ontwerpen of installatierichtlijnen. De personen verantwoordelijk voor het gebruik en de behandeling van dit product zijn verantwoordelijk voor het verzekeren dat het ontwerp, de verwerkings-, of installatiemethodes geen mogelijke risico's inhouden voor veiligheid of gezondheid. Voer geen ontwerp-, specificatie-, verwerking- of installatiewerk uit zonder de correcte training of zonder correcte beschermende veiligheidsuitrusting. Niets hierin mag aangenomen worden als een toestemming om te werken onder enig patent of als aanmoediging om enig patent te schenden. DuPont is niet aansprakelijk voor het gebruik of het bekomen resultaat op basis van dergelijke informatie, of deze nu gebaseerd is op de nalatigheid van DuPont of niet. DuPont is niet aansprakelijk voor (i) enige schade, inclusief de specificaties, het ontwerp, de verwerking, installatie of combinatie van dit product met enig ander(e) product(en), en (ii) speciale, directe, indirecte of daaruit-volgende schade. DuPont behoudt het recht om aanpassingen te maken aan deze informatie en aan deze disclaimer. DuPont raadt u aan deze informatie en disclaimer regelmatig te controleren op updates of veranderingen. Uw onbeperkte toegang tot het gebruik van deze informatie impliceert uw aanvaarding van deze disclaimer en elke mogelijke verandering en de reële kans dat deze standaarden kunnen worden aangepast.

INSTRUKSER FOR TRYGG BRUK:

Dusjbunner og badekar fra DuPont™ Corian® kan ikke brukes på egen hånd av personer med redusert motorikk eller nedsatt sansevne/kognitiv funksjon (inkludert barn), eller av personer som mangler nødvendig kunnskap til å bruke dem.

Sørg for at barn er under oppsyn av en voksen person som har ansvar for deres sikkerhet ved bruk av dusjbunner og badekar.

Dusjbunner og badekar er utviklet for bruk i hjemmet, eller tilsvarende bruk, og må kun installeres og brukes ved romtemperatur.

Det er farlig å bruke dusjbunner og badekar i nærheten av, eller samtidig som, elektriske apparater (radioer, hårføner osv.).

Vær ekstra observant dersom du bruker dusjbunner og badekar når du er alene. Å stå under varmt, rennende vann i lang tid kan forårsake kvalme, svimmelhet og bevisstløshet.

Vi anbefaler ikke at man bruker dusjbunner og badekar etter å ha tatt legemidler eller andre substanser som kan forårsake tretthet eller påvirke blodtrykket.

For din personlige sikkerhet anbefaler vi at du bruker dusjbunner og badekar ved en maksimal vanntemperatur på 40°C.

Når overflaten på dusjbanen eller badekaret er våt, blir det lettere å skli, spesielt ved bruk av sjampo, såpe og oljer.

VEDLIKEHOLD

Rengjør dusjbunner eller badekar fra DuPont™ Corian® med såpevann eller vanlige vaskemidler. Dette vil fjerne de fleste flekker og smuss som kan feste seg. Vaskemidler av gelé eller krem er spesielt velegnet.

Bruk av sterke kjemikalier som aceton, trikloretylen eller sterke syrer eller baser anbefales ikke.

KVALITETSGARANTI

Besøk vårt nettsted (www.corian.com) for å lese gjennom retningslinjene for de garantiene som gjelder for ditt produkt.

OBS



Vi anbefaler ikke at dette produktet brukes ved vanntemperaturer over 55°C



Denne informasjonen er basert på tekniske data som E. I. du Pont de Nemours and Company med datterselskaper («DuPont») mener å være pålitelig, og er ment for bruk av personer med tekniske kunnskaper på eget ansvar og risiko. DuPont garanterer ikke og kan ikke garantere at denne informasjonen er oppdatert eller korrekt, selv om alle anstrengelser gjøres for å holde den så oppdatert og korrekt som mulig. Siden bruksforholdene er utenfor DuPonts kontroll, gir DuPont ingen garantier, uttrykkelige eller innforstått, med hensyn på informasjonen, eller noen del derav, inkludert eventuelle garantier av tittel, beskyttelse av opphavsretten eller patentrettighetene til andre, salgbarhet eller egnethet for ethvert formål og påtar seg ingen ansvar for informasjonens riktighet, fullstendighet eller brukbarhet. Denne informasjonen skal ikke brukes som grunnlag for spesifikasjoner, design eller til retningslinjer for installasjon. Personer som er ansvarlige for bruk og håndtering av produktet er ansvarlige for å sikre at metoder og prosesser for design, montering eller installasjon ikke utgjør en helse- eller sikkerhetsrisiko. Ikke forsøk å spesifisere, designe, montere eller installere uten riktig opplæring eller uten personlig verneutstyr. Ingenting i dette dokumentet skal oppfattes som tillatelse til å arbeide under eller anbefaling om å krenke patenter. DuPont skal ikke illegges ansvar for bruken av eller resultatene av denne informasjonen, enten den er basert på DuPonts forsømmelse eller ikke. DuPont skal ikke holdes ansvarlig for (i) skader, inkludert krav relatert til spesifikasjoner, design, montering, installasjon eller en kombinasjon av dette produktet sammen med andre produkter, (ii) spesielle, direkte, indirekte skader eller følgeskader. DuPont forbeholder seg retten til å gjøre endringer i denne informasjonen og ansvarsfraskrivelsen. DuPont oppmuntrer deg til regelmessig gjennomgang av denne informasjonen og ansvarsfraskrivelsen for å se etter oppdateringer eller endringer. Fortsett tilgang eller bruk av denne informasjonen anses som godtakelse av denne ansvarsfraskrivelsen og eventuelle endringer og rimeligheten av disse standardene med endringsvarsler.

INSTRUKCJA BEZPIECZNEGO UŻYTKOWANIA:

Brodziki i wanny Corian® marki DuPont™ nie mogą być użytkowane samodzielnie przez osoby o ograniczonych umiejętnościach motorycznych ani z upośledzeniem czuciowym i poznawczym (włączając dzieci) ani przez żadną osobę nieposiadającą koniecznej wiedzy na temat sposobu ich użytkowania.

Podczas korzystania z brodzika lub wanny przez dzieci konieczne jest zagwarantowanie nadzoru osoby dorosłej odpowiedzialnej za ich bezpieczeństwo. Brodziki i wanny są przeznaczone do użytku domowego lub podobnego i muszą być zamontowane i użytkowane wyłącznie w temperaturze pokojowej. Korzystanie z brodzików i wanien w pobliżu lub podczas stosowania urządzenia elektrycznego (radio, suszarki do włosów itp.) jest niebezpieczne. Zachować szczególną ostrożność podczas samodzielnego korzystania z brodzika lub wanny. Stanie pod gorącą bieżącą wodą przez dłuższy czas może spowodować nudności, zawroty głowy i utratę przytomności. Nie zaleca się skorzystania z brodzika ani z wanny po przyjęciu leków lub substancji, które mogą powodować uczucie senności, ani takich, które mają wpływ na ciśnienie krwi.

W celu zapewnienia własnego bezpieczeństwa sugerujemy korzystanie z brodzika lub wanny przy maksymalnej temperaturze wody wynoszącej 40°C. Jeśli powierzchnia brodzika lub wanny jest mokra, prawdopodobieństwo poślizgnięcia się rośnie, w szczególności gdy korzystano z szamponu, żelu pod prysznic lub olejków.

PIELĘGNACJA I KONSERWACJA

Powierznię brodzika lub wanny Corian® marki DuPont™ wystarczy czyścić wodą z mydłem lub dowolnym, powszechnie stosowanym detergentem, który usuwa większość plam i zabrudzeń, jakie mogą wystąpić. Zaleca się przede wszystkim stosowanie detergentów w żelu i emulsjach.

Nie zaleca się stosowania produktów chemicznych o właściwościach żrących, takich jak aceton, trichloroetylen, ani silnych kwasów i zasad.

GWARANTOWANA JAKOŚĆ

Zapraszamy do odwiedzenia naszej strony internetowej (www.corian.com) w celu zapoznania się z warunkami gwarancji odnoszącymi się do danego produktu.

UWAGA



Nie zalecamy korzystania z tego produktu, jeśli temperatura wody przekracza 55°C



Przedstawione informacje oparte są na danych technicznych, które firma E. I. du Pont de Nemours and Company oraz jej podmioty stowarzyszone (dalej „DuPont”) uważa za wiarygodne i przeznaczone do stosowania przez osoby posiadające umiejętności techniczne wedle własnego uznania i na własne ryzyko. DuPont nie jest w stanie zagwarantować i nie gwarantuje, że przedstawione tu informacje są całkowicie aktualne i dokładne, chociaż dłożono wszelkich starań, aby zachowały jak najwyższy stopień dokładności i aktualności. Ze względu na fakt, że warunki stosowania produktu leżą poza kontrolą firmy DuPont, firma DuPont nie daje żadnych gwarancji, ani oświadczeń dotyczących informacji lub jakiegokolwiek ich części, w tym gwarancji własności, nienaruszalności praw autorskich lub praw patentowych stron trzecich, gwarancji przydatności handlowej lub użyteczności do jakiegokolwiek celu, a także nie ponosi żadnych zobowiązań, ani odpowiedzialności za dokładność, kompletność lub użyteczność jakichkolwiek informacji. Nie należy opierać się na przedstawionych informacjach przy tworzeniu specyfikacji, projektów i wytycznych montażowych. Osoby odpowiedzialne za stosowanie i obchodzenie się z produktem są odpowiedzialne za zapewnienie, że projekty, wykonawstwo, jak i metody i procesy montażu nie przedstawiają zagrożenia dla zdrowia lub bezpieczeństwa. Nie należy próbować wykonywać specyfikacji, projektów, wytwarzać lub wykonywać prac montażowych bez specjalnego szkolenia lub bez odpowiednich środków ochrony osobistej. Żadne informacje tu zawarte nie mogą być traktowane jako licencja do działania w ramach niej lub naruszania patentów. Firma DuPont nie ponosi odpowiedzialności za wykorzystanie informacji lub wyniki wykorzystania takich informacji, niezależnie od ewentualnych zaniedbań firmy DuPont. Firma DuPont nie ponosi odpowiedzialności za (i) jakiegokolwiek straty, w tym za roszczenia związane ze specyfikacją, projektem, wytwarzaniem, montażem, lub łączeniem przedmiotowego produktu z wszelkimi innymi produktami, oraz (ii) szkody specjalne, bezpośrednie, pośrednie lub wtórne. Firma DuPont zastrzega sobie prawo do zmieniania przedstawionych tu informacji oraz niniejszego oświadczenia o wyłączeniu odpowiedzialności. Firma DuPont zachęca do przeglądania przedstawionych tu informacji oraz oświadczenia o wyłączeniu odpowiedzialności pod kątem ewentualnych aktualizacji lub zmian. Dalszy dostęp lub dalsze wykorzystanie przedstawionych informacji uważa się za akceptację niniejszego oświadczenia, zaś wszelkie zmiany i racjonalność tych norm za zawiadomienie o zmianach.

ИНСТРУКЦИЯ ПО БЕЗОПАСНОМУ ИСПОЛЬЗОВАНИЮ:

Ванны и душевые кабины DuPont™ Corian® не предназначены для самостоятельного использования лицами с ограниченными двигательными возможностями, сенсорными или когнитивными нарушениями (в том числе детьми), а также лицами, не обладающими необходимыми навыками использования данных изделий.

Во время пользования ванной или душевой кабиной дети должны находиться под присмотром взрослых, отвечающих за их безопасность. Ванны и душевые кабины предназначены для домашнего пользования, и должны устанавливаться и использоваться исключительно при комнатной температуре.

В ванной или душевой кабине опасно использовать и держать поблизости электроприборы (радиоприемники, фены и пр.)

Если кроме вас никого нет дома, будьте особенно внимательны, принимая ванну или душ. Длительное нахождение под горячим душем может вызвать тошноту, головокружение или привести к потере сознания.

Мы не рекомендуем пользоваться ванными и душевыми кабинами после принятия лекарств или любых препаратов, вызывающих сонливость или воздействующих на кровяное давление.

Для вашей безопасности мы не рекомендуем пользоваться ванной или душевой кабиной при температуре воды превышающей 40 °C.

Мокрая поверхность ванной или душевой кабины повышает вероятность поскользнуться, особенно при использовании шампуня, мыла или масел.

УХОД И ОБСЛУЖИВАНИЕ

Достаточно очищать поверхность ванны или душевой кабины DuPont™ Corian® мыльной водой или любым обычным моющим средством, которые удалят большую часть возможных пятен и грязи. В частности, мы рекомендуем применять для этой цели моющие средства в виде геля или крема.

Использование агрессивных химических веществ, таких как ацетон, трихлорэтилен или концентрированная кислота или щелочь, не рекомендуется.

SÄKERHETSINFORMATION:

DuPont™ Corian® duschkar och badkar bör inte användas på egen hand av personer med nedsatt motorisk förmåga, eller någon med sensoriska och/eller kognitiva funktionsnedsättningar (inklusive barn), eller någon som saknar tillräckliga kunskaper för att använda dem.

Säkerställ att barn övervakas av en vuxen som ansvarar för deras säkerhet medan de använder duschkaret och badkaret.

Duschkaret och badkaret är avsedda för hemmabruk eller i liknande miljöer och får bara installeras och användas i rumstemperatur.

Det är farligt att använda duschkaret och badkaret i närheten av, eller vid användning av, elektriska apparater (radioapparater, hårtorkar m.m.)

Var särskilt uppmärksam om du använder duschkaret och badkaret när du är ensam. Om du står under rinnande vatten under en lång tid kan du bli illamående, yr eller medvetlös.

Vi avråder från att du använder duschkaret och badkaret när du äter mediciner eller ämnen som kan orsaka dåsighet eller påverka blodtrycket.

För din egen säkerhet föreslår vi att du använder duschkaret och badkaret med en vattentemperatur på högst 40° C.

När ytan på duschkaret och badkaret är våt ökar risken att halka, speciellt om schampo, tvål och oljor används.

VÅRD OCH UNDERHÅLL

Rengör DuPont™ Corian® duschkarets eller badkarets yta med såpvatten eller mildt rengöringsmedel. Det avlägsnar de flesta fläckar och smuts . Speciellt rekommenderas gel eller krämiga rengöringsmedel.

Användningen av starka kemiska produkter såsom aceton, trikloretylen eller starka syror eller baser avråds.

ГАРАНТИЯ КАЧЕСТВА

Руководство по гарантийному обслуживанию для вашего изделия доступно на нашем веб-сайте (www.corian.com).

ВНИМАНИЕ



Не рекомендуется использовать данное изделие при температуре воды выше 55°C.



Эта информация основана на технических данных, которые E. I. du Pont de Nemours and Company Inc. («DuPont») и дочерние компании считают надежными, и предназначена для использования лицами с соответствующими навыками и по их собственному усмотрению и на их собственный риск. DuPont не может и не предоставляет гарантии того, что эта информация является абсолютно актуальной или точной, однако предпринимает все усилия для обеспечения максимальной актуальности и точности этой информации. Вследствие того, что условия эксплуатации не подконтрольны компании DuPont, DuPont не дает никаких гарантий, явных или неявных, в отношении этой информации или ее какой-либо части, включая любые гарантии относительно права собственности, соблюдения прав интеллектуальной собственности или патентных прав других лиц и компаний, товарной пригодности или пригодности для какой-либо другой цели и не берет на себя никаких обязательств или ответственности за точность, полноту или полезность любой информации. Эта информация не предназначена для использования в качестве спецификаций, прототипов дизайна или руководств по монтажу. Лица, ответственные за использование и работу с продуктами, несут ответственность за то, чтобы дизайн, производство или методы монтажа были безопасны для здоровья и жизнедеятельности человека. Не пытайтесь составлять спецификацию, выполнять проектирование, монтаж или производство без должных навыков или без соответствующих средств личной защиты. Никакая информация в данном документе не предоставляет собой разрешения на выполнение работ согласно или в нарушение каких-либо патентов. DuPont не несет ответственности ни за какое использование этой информации по неосмотрительности компании DuPont или без таковой. DuPont не несет ответственности за (i) любой ущерб, включая претензии, касающиеся спецификации, дизайна, производства, монтажа или комбинаций этого продукта с любыми другими продуктами, и (ii) фактическими, прямыми, косвенными или последующими убытками. Компания DuPont сохраняет за собой право вносить изменения в эту информацию или в этот отказ от ответственности. DuPont рекомендует периодически проверять эту информацию и отказ от ответственности на предмет изменений и обновлений. При дальнейшем использовании этой информации будет считаться, что вы принимаете настоящий отказ от ответственности и любые изменения, а также обоснованность уведомления об изменении этих стандартов.

GARANTERAD KVALITET

Gå till vår webbplats (www.corian.com) för de garantiriktlinjer som gäller din produkt.

OBSERVERA



Vi avråder att den här produkten används vid vattentemperaturer som överskrider 55°C



Den här informationen baseras på tekniska data som E.I. du Pont de Nemours and Company och dess dotterbolag ("DuPont") anser vara tillförlitliga och är avsedda för användning av personer med tekniska kunskaper och på egen diskretion och risk. DuPont kan inte garantera att informationen är helt aktuell eller korrekt, även om varje ansträngning görs för att säkerställa att den hålls så aktuell och korrekt som möjligt. Eftersom användningsvillkoren ligger utanför DuPonts kontroll ger DuPont inga garantier, uttryckta eller underförstådda, vad gäller informationen, eller någon del därav, inklusive äganderätt, icke-intrång av upphovsrätt eller andras patenträttigheter, säljbarhet, eller lämplighet för ett visst ändamål och tar inte på sig något ansvar för informationens korrekthet, fullständighet eller användbarhet. Informationen bör inte användas till att skapa specifikationer, utformningar eller installationsriktlinjer. De personer som ansvarar för användningen och hanteringen av produkten ansvarar för att garantera att design, tillverkning eller installationsmetoder och processer inte utgör någon hälso- eller säkerhetsrisk. Försök inte utföra specifikationer, utformning, tillverkning eller installationsarbete utan ordentlig utbildning eller rätt skyddsutrustning för personalen. Ingenting här ska tas som en licens att driva verksamhet under patent eller en rekommendation att begå patentintrång. DuPont ansvarar inte för användningen av, eller resultatet som har uppstått från, sådan information, vare sig detta baseras på DuPonts försumlighet eller ej. DuPont ansvarar inte för (i) några skador, inklusive anspråk relaterade till specifikationen, utformningen, tillverkningen, installationen eller kombinationen av den här produkten med någon annan produkt, en (ii) speciell, direkt, indirekt eller påföljande skada. DuPont förbehåller sig rätten att ändra denna information och denna friskrivningsklausul. DuPont uppmanar dig att granska denna information och friskrivningsklausul regelbundet för uppdateringar eller förändringar. Din fortsatta åtkomst till, och användning av, informationen skall anses vara ditt godkännande av denna friskrivningsklausul och alla ändringar av och rimligheten för dessa standarder för meddelande om ändringar.

GÜVENLİ KULLANIM TALİMATLARI:

Motor becerileri kısıtlı veya duyuşsal ve bilişsel engeli olanlar (çocuklar dahil) ya da bunları nasıl kullanacağını bilmeyen kişiler, DuPont™ Corian® duş teknelerini ve küvetlerini yalnız kullanamazlar.

Çocuklar duş teknelerini veya küvetleri kullanırken, onların güvenliğinden sorumlu bir yetişkinin gözetiminde olmalıdırlar.

Duş tekneleri ve küvetleri ev ya da benzeri ortamlarda kullanım için tasarlanmış olup yalnızca oda sıcaklığında kurulmalı ve kullanılmalıdır.

Duş teknelerini ve küvetlerini elektrikli cihazlar (radyo, saç kurutucu vb.) çalışırken veya bunların yakınında kullanmak tehlikelidir.

Duş teknelerini ve küvetlerini yalnızken kullanıyorsanız daha fazla dikkat gösteriniz. Uzun süre sıcak su altında kalmak mide bulantısı, baş dönmesi ve bilinç kaybına yol açabilir.

İlaç içtikten veya uyku haline yol açabilecek ya da kan basıncını etkileyebilecek bir madde aldıktan sonra duş teknelerini ve küvetlerini kullanmanız önerilmez.

Kişisel güvenliğiniz için duş teknelerini ve küvetlerini 40°C'nin üstündeki su sıcaklığında kullanmamanız önerilir.

Duş teknesinin ve küvetinin yüzeyi ıslak olduğunda, özellikle şampuan, sabun ve yağ kullanıldığı durumlarda daha kaygan olacaktır.

BAKIM VE ONARIM

DuPont™ Corian® duş teknenizi veya küvetinizi sabunlu su veya sıradan bir deterjan kullanarak kolayca temizleyebilir, birçok leke ve kir birikintisini yok edebilirsiniz. Özellikle jel veya krem deterjanlar kullanmanız tavsiye edilir.

Aseton, trikloretilen veya güçlü asit ve bazlar gibi sert kimyasal ürünler kullanmanız önerilmez.

KALİTE GARANTİSİ

Ürününüzle ilgili garanti koşullarını web sitemizden (www.corian.com) inceleyebilirsiniz.

DİKKAT



Bu ürünü 55°C üstündeki su sıcaklığında kullanmanız önerilmez.



Bu bilgiler, E. I. du Pont de Nemours and Company ve ona bağlı şirketlerin ("DuPont") güvenilir olduğuna inandığı, teknik uzmanlığa sahip kişiler tarafından kullanılmak üzere tasarladığı ve kendi takdirlerine ve risk alışlarına bağlı olan teknik verilere dayanmaktadır. DuPont, bu bilgilerin mevcut ve mümkün olduğunca doğru olarak tutulmasını sağlamak için her türlü çabayı gösterse de kesinlikle mevcut veya doğru olduğunu garanti etmez ve edemez. Kullanım koşulları DuPont'un kontrolü dışında olduğundan, DuPont bu bilgilere veya bir kısmına ilişkin olarak, açık veya zımni, hiçbir taahhüt veya garanti vermez. Şartname, tasarım, ya da kurulum yönergeleri oluşturmak için bu bilgiler kesin referans olarak kabul edilmemelidir. Ürünün kullanımı ve işleme için sorumlu kişiler tasarım, imalat veya yükleme yöntemlerini sağlamaktan sorumludur ve süreç herhangi bir sağlık veya güvenlik tehlikesi bulundurmamalıdır. Uygun eğitim verilmeden veya uygun kişisel koruyucu ekipman olmadan şartname, tasarım, imalat, montaj veya çalışma yapmayı denemeyin. Buradaki hiçbir şey, yazılanlara göre faaliyet göstermek için kabul edilmemeli veya herhangi bir patent ihlali için öneri olarak alınmamalıdır. DuPont'un ihmali olsun veya olmasın, bu bilgilerin kullanılması veya bu bilgilerden elde edilen sonuçlardan DuPont'un hiçbir sorumluluğu bulunmamaktadır. DuPont (i) herhangi bir diğer ürün veya ürünlerle bu ürünün özellikleri, tasarım, imalat, montaj, ya da kombinasyon ile ilgili istemler de dahil olmak üzere herhangi bir hasardan, (ii) özel, doğrudan ya da dolaylı hasarlardan sorumlu tutulamaz. DuPont, bu bilgilerde ve bu feragatnamede değişiklik yapma hakkını saklı tutar. DuPont bu bilgilerde ve feragatnamede herhangi bir güncelleme veya değişiklik olup olmadığını düzenli olarak yetkili kişilere danışmanızı tavsiye etmektedir. Bu bilgileri kullanmaya devam etmeniz, bu bilgileri ve değişiklikleri kabul ettiğiniz anlamına gelecektir ve değişikliklerin bildirimini için bu standartlar makul olarak sayılacaktır.

CONTACT US !

Corian® Warranty Centre:

Austria	0800 28 15 55
Belgium	0800 95 165
Eire	1800 51 17 16
France	0800 91 73 69
Germany	0800 18 17 228
Italy	800 785 521
Luxembourg	0800 23 784
Netherlands	800 02 32 165
Spain	900 963 241
Switzerland	0800 83 57 85
United Kingdom	0808 23 40 576

bi-warranty@dupont.com

Local Sales Offices:

Albania, Bulgaria, Kosovo, Macedonia	+359 889 92 41 81
Austria	0800 29 58 33
Belgium	0800 96 666
Bosnia & Herzegovina, Montenegro, Serbia	+381 11 20 90 580
Croatia, Slovenia	+386 41 37 00 31
Cyprus, Greece	+30 210 68 89 700
Jordan, Lebanon	+971 4 428 56 06
Czech Republic, Slovakia	+420 25 74 14 213
Egypt, Malta, North Africa	+20 100 0107 421
France	0800 91 72 72
Germany	0800 18 10 018
Hungary	+36 30 39 67 312
Ireland	1800 55 32 52
Italy	800 87 67 50
Luxemburg	800 23 079
Netherlands	0800 02 23 500
Nordic Countries	+46 31 60 73 70
Poland	+48 22 32 00 900
Portugal	+351 22 75 36 900
Romania	+40 31 62 04 100
Russia, Kazakhstan	+7 495 79 72 200
Saudi Arabia, Yemen	+966 554 72 44 48
South Africa	+27 82 797 9078
Spain	901 12 00 89
Switzerland	0800 55 46 14
Turkey, Israël, Caucasus Countries, North Iraq and North Cyprus	+90 216 68 70 400
UAE, Qatar, Bahrain, Kuwait, Oman	+971 50 452 15 11
Ukraine, Belorussia , Moldova	+38 044 498 90 00
United Kingdom	0800 96 21 16

The DuPont Oval logo, DuPont™, Endless Evolution, the Endless Evolution logo and Corian® are registered trademarks or trademarks or copyrighted material of E. I. du Pont de Nemours and Company or its affiliates. Other trademarks and registered trademarks are property of their respective owners.
Copyright ©2016 E. I. du Pont de Nemours and Company or by one of its affiliates.
Only DuPont produces Corian®.



Corian.



ENDLESS EVOLUTION